

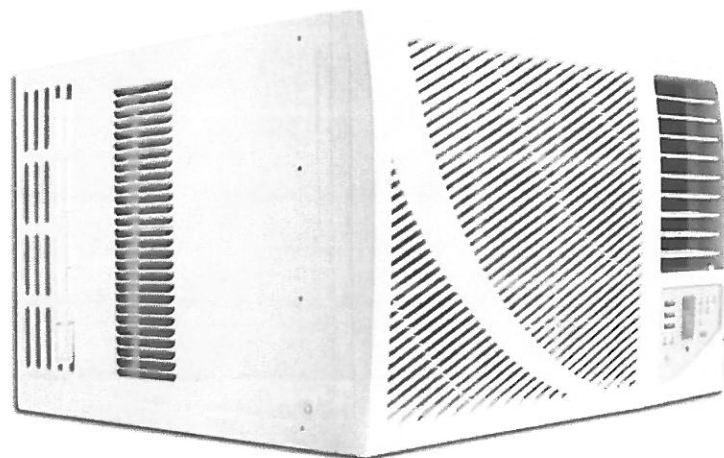

***Climatiseur monobloc INVERTER***  
***WINFS27INV. – WINFS35INV.***  
***Instructions d'installation et d'utilisation***  
*Edition 2016*



**REXAIR**  
5, Rue des Boisseliers  
95330 DOMONT  
Tel : 01 34 04 19 19 – Fax : 01 34 04 19 20  
[rexair.france@rexair.fr](mailto:rexair.france@rexair.fr)

## **RECOMMANDATIONS**

---

**Ce produit ne doit pas être jeté avec les ordures domestiques, mais confié à un centre de traitement agréé.**

**Plusieurs solutions sont à votre disposition :**

- A) un service mis en place par la municipalité pour les déchets électriques**
- B) votre détaillant reprend les appareils usagés**
- C) le fabricant reprend les appareils usagés**
- D) vous pouvez revendre des pièces à un ferrailleur**

**L'élimination de déchets dans la nature est dangereux pour la santé, des produits nocifs pouvant pénétrer les sols.**



# LIRE CE MANUEL

Vous y trouverez de nombreux conseils d'utilisation et de maintenance. Un entretien préventif de votre climatiseur vous fera épargner du temps et de l'argent en prolongeant sa durée de fonctionnement. Vous trouverez de nombreuses solutions aux différents dysfonctionnements rencontrés dans la rubrique Conseils de dépannage. Consulter cette rubrique pourrait vous éviter de contacter un service de dépannage.

## ATTENTION

- Cet appareil peut être utilisé par des enfants âgés d'au moins 8 ans et des personnes souffrant d'un handicap physique, sensoriel ou mental ainsi que par des personnes sans expérience si elles ont été informées de la marche à suivre pour utiliser cet appareil en toute sécurité et comprennent les risques de dangers éventuels. Ne pas laisser un enfant jouer avec cet appareil, ni s'occuper du nettoyage ou de la maintenance de celui-ci sans surveillance.
- Si le fil de la prise électrique est endommagé, il doit être remplacé par le fabricant, ou tout autre service qualifié afin de prévenir tout risque.
- L'appareil doit être installé conformément aux normes électriques en vigueur.
- Ne pas utiliser le climatiseur dans une pièce humide comme une salle de bain ou buanderie.
- Laisser au moins 1m entre les objets inflammables et la chaleur électrique du climatiseur.
- Contacter les services responsables en cas de panne ou de mal fonctionnement de l'appareil.
- Contacter l'installateur professionnel pour l'installation de cet appareil.

## DANGER (concernant le gaz frigorifique R32)

- Ne pas essayer d'accélérer le processus de dégivrage.
- Ne pas nettoyer l'appareil d'une autre façon que celle décrite dans ce manuel.
- Ne pas installer l'appareil dans une pièce où se trouvent des sources combustibles (ex : flammes, appareil à gaz, chauffage électrique)
- Ne pas percer ou brûler l'appareil.
- Le gaz frigorifique n'a pas obligatoirement d'odeur.
- L'appareil devrait être installé dans une pièce d'au moins 10m<sup>2</sup> et bien ventilée.
- L'installation doit être conforme aux normes en vigueur sur le gaz.
- Ne pas obstruer les entrées et sorties d'air du climatiseur.
- Placer l'appareil dans un endroit sûr, à l'abri de tout dommage mécanique.
- Toute personne réparant ou travaillant sur un circuit de gaz frigorifique doit posséder un certificat officiel lui reconnaissant les capacités à manier les gaz frigorifiques.
- La réparation et la maintenance doivent être effectuées par des professionnels selon les recommandations du fournisseur.





## TABLE DES MATIERES



<b>1. SECURITE.....</b>	<b>2</b>
<b>2. PIECES.....</b>	<b>5</b>
<b>3. FONCTIONNEMENT.....</b>	<b>6</b>
<b>4. INSTALLATION.....</b>	<b>11</b>
<b>5. DEPANNAGE.....</b>	<b>15</b>
<b>6. CARACTERISTIQUES.....</b>	<b>16</b>
<b>7. CONSEILS.....</b>	<b>17</b>

## SECURITE

Veillez suivre les instructions suivantes afin d'éviter toute dommage physique ou matériel. Les risques sont classés comme suit :

 <b>DANGER</b>	Ce symbole indique un risque de mort ou de blessure grave.
 <b>ATTENTION</b>	Ce symbole indique un risque de blessure ou dommage matériel.

■ Signification des symboles utilisés dans ce manuel :

	<b>Ne jamais faire</b>
	<b>Toujours faire</b>

### ATTENTION

 Brancher correctement la prise.

- Risque d'électrocution ou d'incendie dû à une surchauffe.

 Ne pas allumer ou éteindre le climatiseur en branchant ou débranchant la prise électrique.

- Risque d'électrocution ou d'incendie dû à une surchauffe.

 Ne pas utiliser de câble d'alimentation endommagé ou inadéquat.

- Risque d'électrocution ou d'incendie.
- Le câble endommagé doit être changé par un professionnel.

 Ne pas utiliser de rallonge électrique ou de multiprise.

- Risque d'électrocution ou d'incendie dû à une surchauffe.

 Ne pas utiliser dans un environnement ou avec les mains mouillées.

- Risque d'électrocution.

 Ne pas diriger le courant d'air sur les personnes directement.

- Dangereux pour la santé.

 Toujours relier l'appareil à la terre.

- Risque d'électrocution.

 Tenir éloigné de l'eau.

- Risque de malfonctionnement ou d'électrocution.

 Toujours utiliser un disjoncteur et un circuit unique pour le climatiseur.

- Une installation défectueuse peut entraîner un incendie ou une électrocution.

 Débrancher l'appareil en cas de bruits inhabituels, d'odeur ou de fumée.

- Risque d'électrocution ou d'incendie.

 Ne pas utiliser de prise électrique endommagée.

- Risque d'électrocution ou d'incendie.

 Ne pas ouvrir l'appareil en cours d'utilisation.

- Risque d'électrocution.

 Laisser la porte fermée lorsque l'appareil fonctionne.

- Cet appareil n'est pas conçu pour refroidir une maison entière.

 Tenir le câble d'alimentation éloigné des sources de chaleur.

- Risque d'électrocution ou d'incendie.

 Tenir le câble d'alimentation éloigné du gaz inflammable et des combustibles tels que l'essence, le benzène, les diluants, etc.

- Risque d'explosion ou d'incendie.

 Aérer la pièce avant de lancer le climatiseur si un autre appareil y a émis du gaz auparavant.

- Risque d'explosion, d'incendie ou de brûlures.

 Ne pas modifier ou retirer des pièces à l'appareil

- Risque de malfonctionnement et d'électrocution.

 **ATTENTION**

⊘ Ne pas toucher les parties métalliques de l'appareil en le déplaçant.

- Risque de blessure.

⊘ Ne pas nettoyer le climatiseur avec de l'eau.

- L'eau pourrait s'infiltrer dans l'appareil et endommager l'isolation.  
Risque d'électrocution.

⊘ Bien aérer la pièce si utilisé en même temps qu'une gazinière, ou autre.

- Risque de manque d'oxygène.

⊘ Éteindre l'appareil et disjoncter avant de le nettoyer.

- Risque d'électrocution ou de blessure.

⊘ Ne pas placer une plante ou un animal dans le courant d'air.

- Risque de blessure ou de dommage.

⊘ Ne pas utiliser ce climatiseur dans un but dérivé tel que conserver de la nourriture, une plante ou un objet d'art.

- Risque de détérioration.

⊘ Éteindre l'appareil et fermer les fenêtres en cas d'orage ou de tempête.

- L'eau peut entrer par les fenêtres ouvertes et endommager les appareils et meubles.

⊘ Retirer la prise électrique par la tête et non en tirant sur le câble.

- Risque d'électrocution ou de dommage.

⊘ Éteindre l'appareil au bouton principal en cas de non-utilisation prolongée.

- Risque de malfonctionnement ou d'incendie.

⊘ Ne pas obstruer les entrées et sorties d'air.

- Risque de malfonctionnement ou d'accident.

⊘ S'assurer que les supports de l'unité extérieure ne s'usent pas.

- Auquel cas l'appareil pourrait tomber et être sérieusement endommagé.

⊘ Installer les filtres correctement ; les nettoyer toutes les deux semaines.

- Risque de malfonctionnement.

⊘ Ne pas nettoyer avec un détergent trop puissant mais avec un chiffon.

- Risque de changement de couleur de l'appareil ou de rayures.

⊘ Ne pas placer d'objet lourd sur le câble d'alimentation et s'assurer qu'il n'est pas comprimé.

- Risque d'électrocution ou d'incendie.

⊘ Ne pas boire l'eau de condensation du climatiseur.

- Elle peut contenir des polluants et être dangereuse pour la santé.

⊘ Attention aux angles pointus lors du déballage et de l'installation de l'appareil.

⊘ Si l'appareil rentre en contact avec de l'eau, l'éteindre, disjoncter et débrancher la prise puis contacter un technicien.

## PRECAUTIONS (avant la mise en marche)

### Préparation de la mise en marche

1. Contacter un installateur.
2. Brancher l'appareil.
3. Ne pas utiliser un câble d'alimentation endommagé ou inadéquat.
4. Ne pas utiliser de multiprise.
5. Ne pas utiliser de rallonge.
6. Ne pas allumer/éteindre le climatiseur en branchant/débranchant la prise.

### Utilisation

1. Une exposition prolongée directement dans le courant d'air pourrait être dangereuse pour la santé. Ne pas exposer durablement les personnes, animaux ou plantes.
2. Au risque de diminuer excessivement l'oxygène de la pièce, aérer lorsque une gazinière est utilisée dans la même pièce que le climatiseur.
3. Ne pas utiliser ce climatiseur dans un but dérivé tel que conserver des appareils, de la nourriture, une plante ou un objet d'art au frais. Un tel usage peut entraîner des dommages

### Nettoyage et maintenance

1. Ne pas toucher les parties métalliques du climatiseur en enlevant les filtres. Les angles pointus peuvent blesser.
2. Ne pas utiliser d'eau pour nettoyer l'intérieur de l'appareil au risque de détériorer l'isolation, ce qui pourrait entraîner une électrocution.
3. Assurez-vous que l'appareil est bien éteint et le circuit disjoncté avant de procéder au nettoyage.

### Température des modes

Mode Froid	Temp. ext.	18-43°C(T <sub>1</sub> Environnement)	21-52°C(T <sub>3</sub> Environnement)
	Temp. int.	17-32 °C(T <sub>1</sub> Environnement)	17-32°C(T <sub>3</sub> Environnement)

Note: Ces températures permettent un fonctionnement optimal du climatiseur.

## PIECES

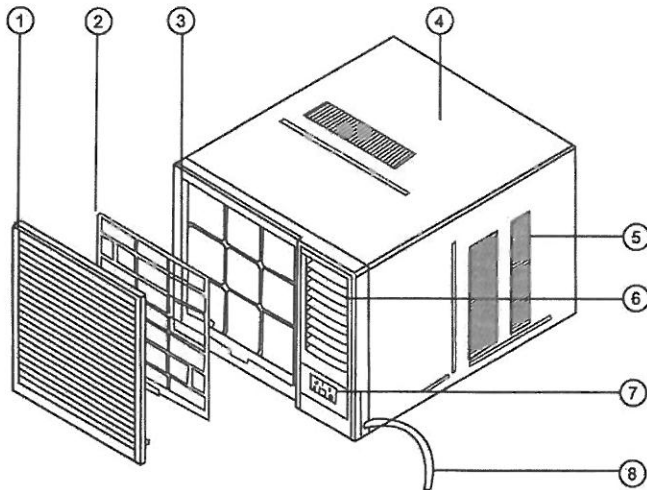

1. Panneau
2. Filtre à air
3. Cadre
4. Caisson
5. Grille d'entrée d'air (côté ext.)
6. Grille de sortie d'air
7. Panneau de commande
8. Câble d'alimentation

1. Les câbles électriques sont identifiés selon les couleurs (voir Fig.1).
2. Pour votre sécurité, cet appareil est relié à la terre par le câble d'alimentation (voir Fig.2). Veuillez contacter le fournisseur ou une autre personne qualifiée si vous souhaitez la changer.
3. Soyez assuré que l'appareil est bien relié à la terre. La prise murale doit bien être reliée à la terre.
4. L'appareil doit être branché seul avec un disjoncteur individuel de protection approprié (10 - 16A)..

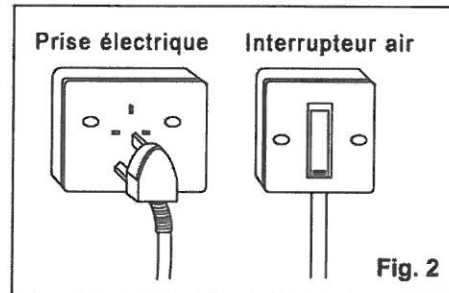
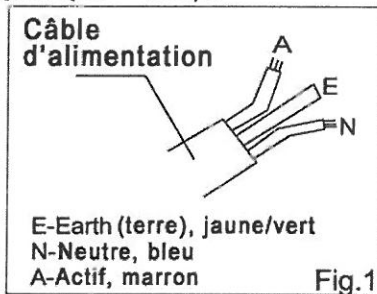

## Accessoires

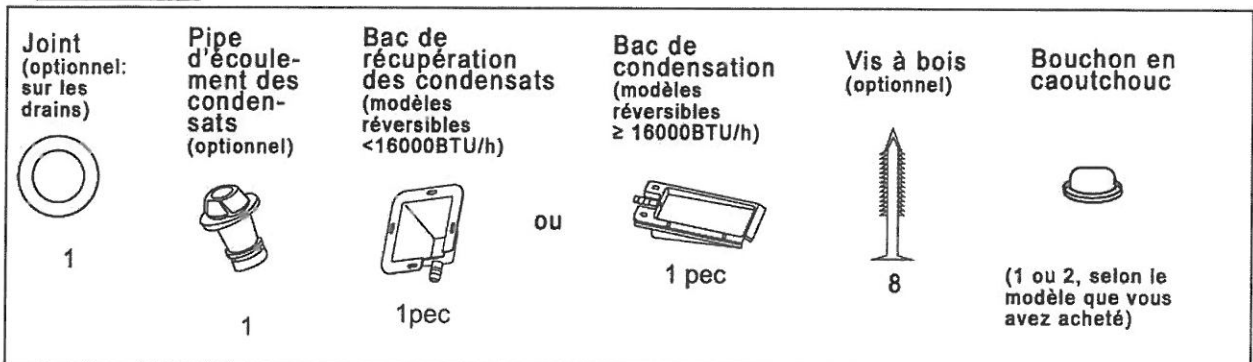

**NOTE:** Tous les schémas du manuel sont à titre indicatif. Votre climatiseur peut différer quelque peu et vous devrez vous y référer.



# FONCTIONNEMENT

## Contrôles

Le pavé de contrôle électronique ressemblera à l'un des modèles suivants :

### Modèles froid seul

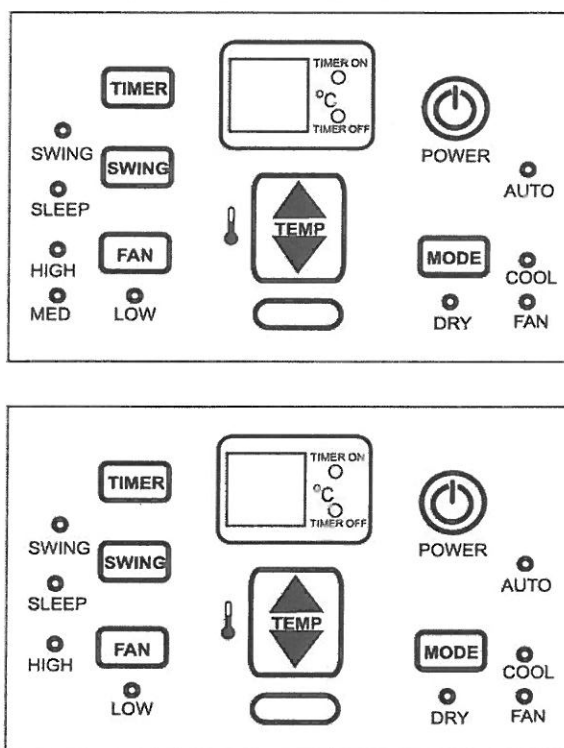

NOTE : Les caractéristiques des panneau de commande ne changent pas même si la présentation diffère.

## Ventilation

Le contrôle de la ventilation se situe en dessous des boutons de contrôle. La méthode diffère selon les modèles (voir les schémas ci-dessous).

Pour un effet optimal en mode Froid, FERMER la ventilation ; l'air circulera ainsi en circuit fermé. OUVRIER la ventilation pour renouveler l'air.

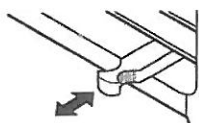

FERMER ← VENT → OUVRIER

Pour ouvrir la ventilation, tirer le levier vers soi.  
Pour la fermer, le remettre en place.

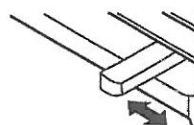
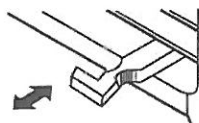

FERMER ← VENT → OUVRIER

Pour ouvrir la ventilation, pousser le levier à droite.  
Pour la fermer, pousser le levier à gauche.

## INSTRUCTIONS

### POWER :

Appuyer sur le bouton POWER pour allumer ou éteindre le climatiseur.

### MODE :

Appuyer sur le bouton MODE pour sélectionner un mode. La sélection des modes alternera entre AUTO, COOL (FROID), FAN (VENTILATION) et DRY (DESHUMIDIFICATION). Une lumière verte s'allumera à côté du mode sélectionné.

En mode DRY et AUTO, la vitesse de ventilation est sélectionnée automatiquement. Le moteur du ventilateur tourne à vitesse LENTE en mode DRY, et à vitesse MOYENNE en mode AUTO.

### AUGMENTER LA TEMPERATURE :

Appuyer sur le bouton  pour augmenter la température désirée. Chaque pression augmentera la température de 1°C, maximum 30°C.

### DIMINUER LA TEMPERATURE :

Appuyer sur le bouton  pour baisser la température désirée. Chaque pression baissera la température de 1°C, minimum 17°C.

**NOTE :** L'affichage de la température peut être en degrés Celsius ou Fahrenheit, changement à faire sur la télécommande.

### VENTILATION :

Appuyer sur ce bouton pour choisir la vitesse de ventilation. Chaque pression changera la vitesse selon l'ordre suivant : LENTE, MOYENNE, RAPIDE.

Une lumière verte s'allumera à côté de la vitesse sélectionnée.

### SWING (sur certains modèles) :



Appuyer sur le bouton SWING pour enclencher le mouvement automatique du courant d'air. Une lumière verte s'allumera à côté de SWING pour signaler son activation. Les volets verticaux bougeront d'un côté à l'autre automatiquement pour un chauffage/refroidissement confortable. Pour arrêter le mouvement du courant d'air, appuyer sur SWING, la lumière verte s'éteindra.

Appuyer 2 secondes sur SWING pour activer le mode SLEEP (NUIT), mode qui réduit les bruits au maximum pour un environnement paisible.

En mode SLEEP, la lumière verte s'allumera près du bouton SLEEP.

### MINUTERIE :

– Appuyer tout d'abord sur le bouton TIMER, la lumière verte s'allumera à côté du mot On. Elle indique que la programmation de la mise en marche est activée.

– Appuyer ou rester appuyé sur Haut  ou Bas  pour modifier l'heure sélectionnée par tranche de 30 min (0.5h) jusqu'à 10h, puis par tranche de 1h jusqu'à 24h. Une fois le décompte fini, le climatiseur s'allumera.

## **INSTRUCTIONS (suite)**

- Le temps de programmation restera affiché 5 secondes, puis la température réapparaîtra à l'écran.
- Allumer (ON) ou éteindre (OFF) le climatiseur à n'importe quel moment annulera la programmation de mise en marche/extinction automatique.

### **DRY (DESHUMIDIFICATION) :**

Sélectionner ce mode pour réduire l'humidité d'une pièce.

### **COOL (FROID) :**

Les températures sont ajustables entre 17°C et 30°C. Le refroidissement commence automatiquement dès que la température ambiante dépasse la température choisie de 1°, et il s'arrête dès que la température ambiante est 1° en dessous. Le ventilateur ne s'arrêtera pas de tourner.

### **AUTO :**

Le moteur du ventilateur reste en vitesse MOYENNE en mode AUTO. L'appareil sélectionnera le mode approprié entre FAN (VENTILATION) ou COOL (FROID) selon l'écart de températures ambiante/sélectionnée. Si la température ambiante est 2°C au-dessus de la température sélectionnée, le mode FROID s'activera. Lorsque la température n'est pas inférieure ou supérieure de 2°C ou plus à la température sélectionnée, le climatiseur lancera le mode VENTILATION.

**Note :** Si le mode SLEEP (NUIT) est sélectionné en mode AUTO, le ventilateur passera en vitesse LENTE immédiatement.

### **SLEEP (NUIT) :**

Rester appuyé sur SWING pendant 2 secondes ou utiliser la télécommande pour activer le mode SLEEP. Rester appuyé sur SWING pendant 2 secondes ou utiliser la télécommande pour désactiver le mode SLEEP. En mode Froid, la température augmentera de 1°C par heure une fois le mode SLEEP enclenché. 2h plus tard, la température se stabilisera et la vitesse de ventilation restera LENTE. En mode Chauffage, la température baissera de 1°C par heure une fois le mode SLEEP enclenché. 2h plus tard, la température se stabilisera et la vitesse de ventilation restera LENTE. Cette dernière température sera maintenue durant 7h, puis le climatiseur désactivera le mode SLEEP et s'éteindra.

Utiliser le mode SLEEP pour réduire le bruit et dormir dans un environnement confortable.

**Note :** Activer le mode SLEEP en mode Auto ne modifiera pas les réglages selon les heures ci-dessus.

## INSTRUCTIONS (suite)

### Affichage erreur :

- E0 : Indoor EEPROM error (erreur EEPROM intérieur)
- E1 : Indoor & outdoor communication error (erreur de communication intérieur et extérieur)
- E3 : Indoor fan motor speed out of control (vitesse ventilateur intérieur incontrôlable)
- E4 : Room temperature sensor error (erreur capteur de température ambiante)
- E5 : Evaporator temperature sensor error (erreur sonde de température évaporateur)
- EC : Refrigerant leakage detection (fuite de gaz frigorigère détectée)
- F0 : Current overload protection (protection surcharge courant)
- F1 : Outdoor temperature sensor error (erreur sonde de température extérieure)
- F2 : Condenser temperature sensor error (erreur sonde de température condensateur)
- F3 : Exhaust temperature sensor error (sonde de température déficiente)
- F4 : Outdoor electric EE error (erreur EE électrique extérieur)
- P0 : IPM module error (erreur module IPM)
- P1 : Voltage too high/too low protection (protection contre sur/sous voltage)
- P2 : Protection of IPM high temperature (protection surchauffe IPM)
- P4 : Protection of compressor location (protection compresseur)
- P7 : Outdoor IGBT sensor error (erreur capteur IGBT extérieur)

**Note** : Si l'un des messages d'erreur ci-dessus apparaît, éteindre l'appareil et vérifier que rien ne l'empêche de fonctionner. Redémarrer l'appareil. Si le dysfonctionnement persiste, éteindre l'appareil et débrancher la prise. Contacter le fournisseur ou un technicien spécialisé.

### Autres fonctionnalités :

#### Auto-Restart (Redémarrage automatique, sur certains modèles)

Si l'appareil s'éteint tout seul en raison d'une panne de courant, il redémarrera automatiquement avec les derniers paramètres enregistrés quand le courant reviendra.

#### 3 min de délai avant de relancer l'appareil

Une fois le climatiseur arrêté, il ne se relance pas avant 3 min. Cette fonction protège l'appareil. Il redémarrera automatiquement au bout de 3 min.



**ATTENTION**



**Ne JAMAIS faire fonctionner le climatiseur sans le filtre. Les particules de poussière et de saleté contribuent aux risques de mal fonctionnement.**

## Ajustement du courant d'air vertical (manuellement)



Pour ajuster la direction verticale du courant d'air, ajuster la position d'une des lames des persiennes horizontales. Garder toujours la lame la plus haute et la lame la plus basse à l'horizontal afin d'empêcher les gouttes de condensation de couler sur le panneau avant.

## Filtre à air

Le filtre à air situé derrière la grille d'entrée d'air devrait être contrôlé et nettoyé toutes les deux semaines (ou plus si nécessaire) pour maintenir des performances optimales.

### Comment retirer le filtre à air :

1. Soulever le panneau avant en maintenant la fente en-dessous, puis le retirer.
2. Pincer les poignées sur le filtre, le tordre légèrement pour le retirer de la fente, d'abord le bas puis le haut.
3. Nettoyer le filtre avec de l'eau chaude savonneuse. Utiliser de l'eau en dessous de 40°C pour éviter que le filtre ne se déforme.
4. Rincer le filtre et le secouer doucement pour l'égoutter. Laisser sécher le filtre avant de le replacer. Ne pas faire sécher au soleil pour éviter qu'il ne se déforme.

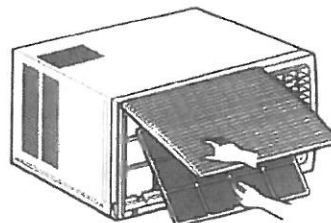

## Drainage

Afin de s'adapter à toutes les formes de climatiseur, trois méthodes de drainage sont décrites. En mode Froid ou Chauffage vous pouvez choisir le drainage par le fond.

### Procédure pour le drainage par le fond :

1. Retirez le bouchon en caoutchouc du dessous de la carrosserie et attachez-le au trou d'évacuation à l'arrière (bouchon fourni avec certains modèles). Pour les modèles ne disposant pas du bouchon ou du trou d'évacuation à l'arrière, placez simplement le bac de récupération des condensats.
2. Retirez le bac de condensation et les vis (fournies dans les accessoires).
3. Installez le bac de condensation sous le climatiseur et vissez-le bien.
4. Connectez le tuyau de drainage au bac de condensation. Vous pouvez acheter le tuyau de drainage qui convient le mieux à vos besoins (tuyau non fourni).

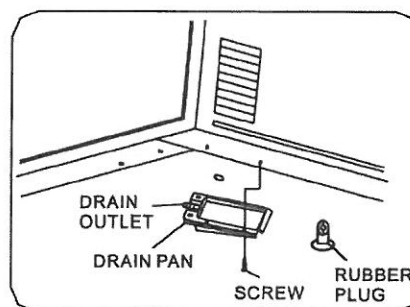

**Suggestion :** Pour s'assurer que les eaux de condensation s'évacuent correctement, gardez l'écoulement dirigé vers le bas dès l'installation du bac de condensation.

**Note :** En drainage par le fond, le mode Froid n'est que peu diminué et on n'entend aucun bruit

En mode Froid, vous pouvez choisir le drainage par l'arrière (sur les modèles avec un trou d'évacuation arrière).

Procédure pour le drainage par l'arrière :

1. Assemblez le joint avec la pipe d'écoulement des condensats (fourni dans les accessoires).
2. Retirez le bouchon en caoutchouc à l'arrière de l'appareil (si existant sur votre modèle, fourni dans les accessoires) et insérez-le dans le trou d'évacuation sous l'appareil.
3. Connectez la pipe d'écoulement des condensats à l'arrière de la carrosserie où vous avez retiré le bouchon et faites-le pivoter de 90° pour bien les assembler.
4. Connectez la pipe d'écoulement des condensats à un tuyau d'évacuation adéquat (non fourni).

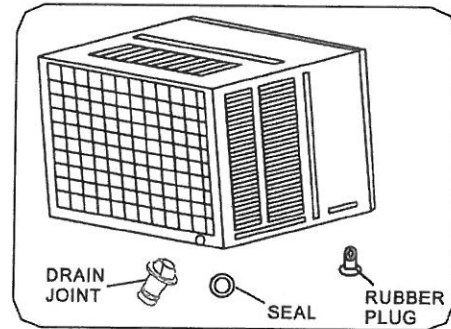

**Note :** En drainage par l'arrière, on entend un bruit d'égouttement.

**Note :** Si vous choisissez de ne pas effectuer de drainage en mode Froid, les trous d'évacuation à l'arrière et en-dessous de l'appareil doivent être bouchés avec les bouchons en caoutchouc. Sans drainage, le mode Froid fonctionne à pleines capacités mais on entend un bruit d'égouttement fort. Le drainage est recommandé.

**Note :** L'efficacité du mode Froid est testée avec égouttement.

## INSTRUCTIONS D'INSTALLATION

### Choisir le meilleur endroit

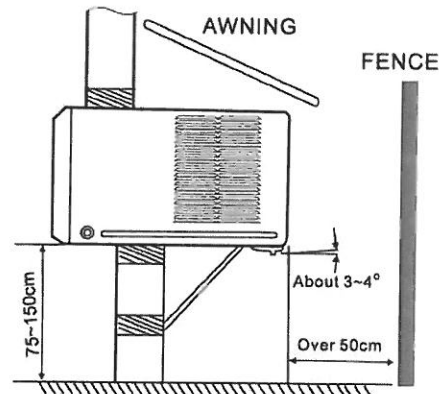
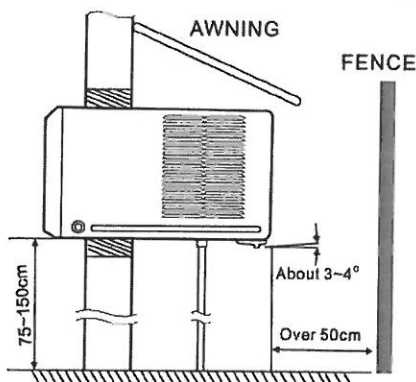

(awning = auvent, fence = obstacle, about = environ, over = plus de)

1. Pour éviter les vibrations et le bruit, assurez-vous que l'appareil est bien fixé.
2. Installez l'appareil à l'abri des rayons directs du soleil, ou abritez-le sous un auvent.
3. Laissez 50cm ou plus entre l'arrière de la carrosserie et tout autre obstacle (mur, palissade, etc), pour éviter une surchauffe du condensateur. Un espace trop réduit affectera grandement les capacités de refroidissement et de chauffage du climatiseur.
4. Installez l'appareil légèrement penché vers l'extérieur (3~4°) pour éviter que l'eau de condensation ne coule à l'intérieur.
5. Installez l'appareil à 75~150cm du sol.
6. Le câble d'alimentation doit être branché à un circuit indépendant. Le câble jaune/vert doit être relié à la terre.

#### ATTENTION

Les volets de chaque côté doivent rester dégagés.

## Installation

### Étape 1

Retirez le climatiseur de son emballage, retirez les vis de fixation et faites glisser l'unité en dehors de la carrosserie (suivre les étapes d'installation).

### Étape 2

Préparez le trou dans le mur de façon à bien supporter l'appareil ; pas besoin de dégager beaucoup le dessus de l'appareil mais bien dégager les volets d'entrée d'air comme montré ci-dessous sur les options A et B. Les trous traversant le mur doivent être étanches. La carrosserie doit être légèrement penchée vers l'extérieur d'environ 5mm pour permettre à l'eau de condensation de s'écouler.

### Étape 3

Placez la carrosserie dans le mur et vérifiez l'installation. Assurez-vous que les joints en mousse ne sont pas endommagés. Bouchez ou jointez tous les trous et interstices à l'intérieur et à l'extérieur à votre convenance pour vous protéger des infiltrations d'eau, des insectes et des rongeurs.

**NOTE :** Le climatiseur peut être soutenu par un support en-dessous ou par le haut avec des crochets solidement fixés.

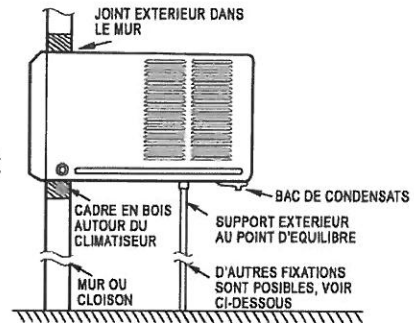

Méthode recommandée pour les structures en bois, cloisons ou fenêtres.

## Installation de l'unité dans la carrosserie

1. Faites glisser l'unité dans la carrosserie jusqu'à ce qu'elle touche le fond. Insérez avec précaution afin de ne pas déplacer les joints en mousse.
2. Branchez le climatiseur au courant et placez le câble d'alimentation en dessous.
3. Placez le châssis sur les rails du fond de la carrosserie et fixez avec les vis fournies.
4. Retirez le panneau avant des cartons et plastiques puis mettez-le en place selon les instructions.
5. Allumez le climatiseur. Vérifiez que les différents modes fonctionnent et qu'il n'y a pas de vibration.
6. Installez le bac de récupération des condensats sur la carrosserie et un tuyau d'évacuation vers l'endroit qui vous convient.

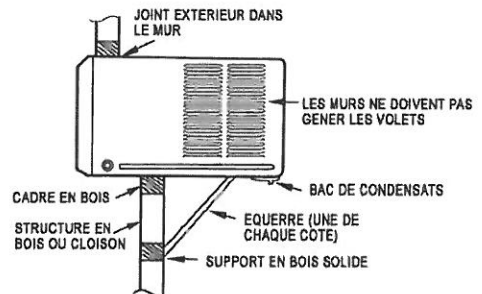

D'autres méthodes de fixation utilisant des supports différents ne peuvent être fournies.

## Installation de l'unité dans le mur

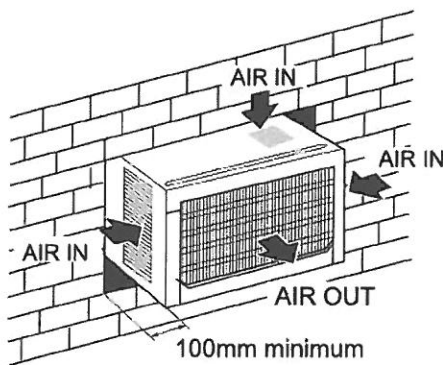

**OPTION A**

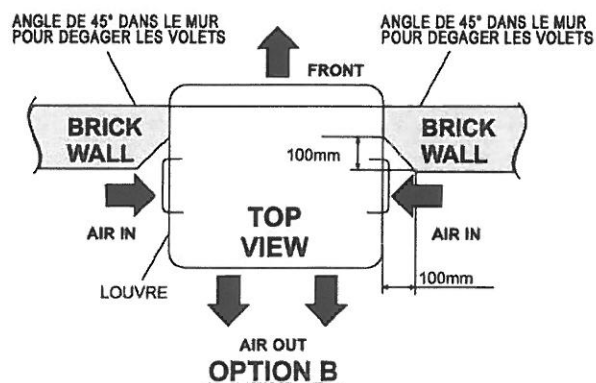

AIR IN = Entrée d'air  
AIR OUT = Sortie d'air

LOUVRE = Volets  
BRICK WALL = mur en brique

FRONT = devant  
TOP VIEW = Vue de dessus

## Etapes d'installation

### Étape 1. Retirer le panneau avant et le filtre à air.

1. Soulever le panneau avant en maintenant la fente en-dessous (voir Fig.1).
2. Pincer les poignées sous le filtre, le tordre légèrement pour le retirer de la fente, d'abord le bas puis le haut (voir Fig.2).

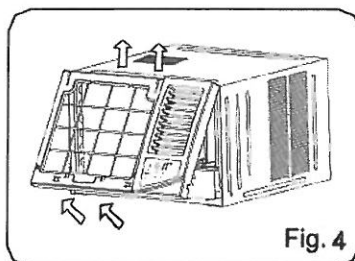
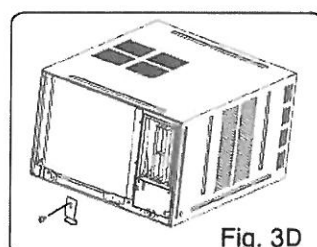
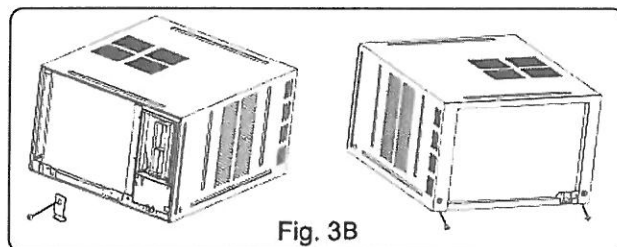
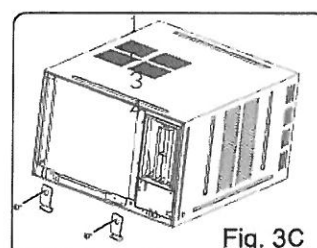
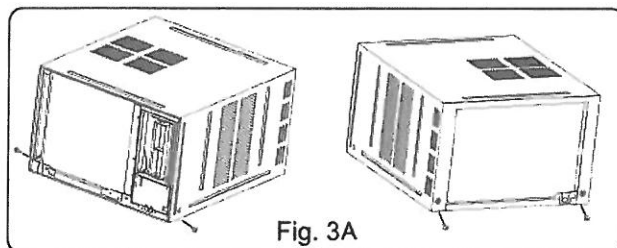
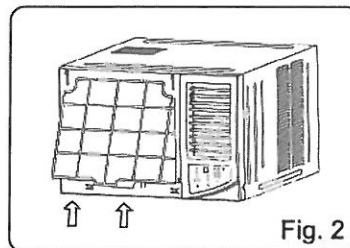
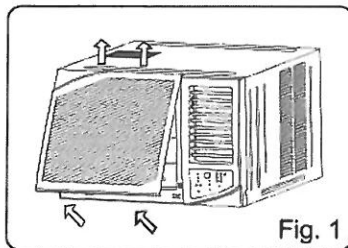

### Étape 2. Retirer la carrosserie.

1. Il existe quatre façons de procéder pour retirer la carrosserie, selon les différents modèles.
  - Retirer les 4 vis situées sur les côtés et l'arrière de la carrosserie comme montré Fig.3A.
  - Retirer une vis sur les fixations du châssis, puis retirer les fixations. Retirer les deux vis situées à l'arrière de la carrosserie comme montré Fig.3B.
  - Retirer les deux vis sur les fixations des châssis à gauche et à droite, puis retirer les fixations comme montré Fig.C.
  - Retirer une vis sur les fixations du châssis, puis retirer les fixations comme montré Fig.3D.
2. Tenir l'angle inférieur gauche du cadre, dégager les câbles puis relâcher le cadre.



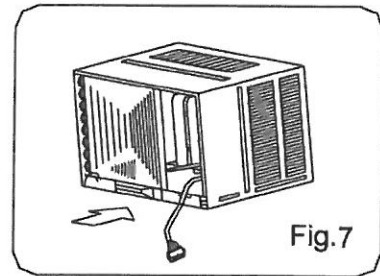
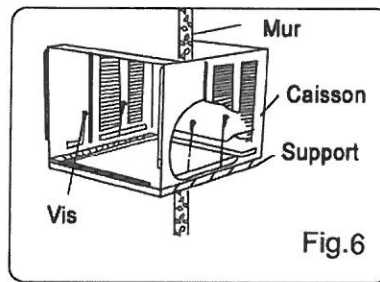
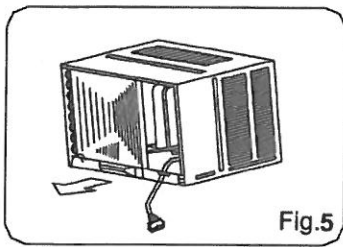

### Étape 3. Installation.

1. Tenir les poignées du châssis et faire doucement glisser le climatiseur hors de la carrosserie (voir Fig.5).
2. Enlever les protections de l'emballage autour du compresseur avant de l'utiliser et s'assurer que le bac de récupération de condensats soit bien aligné avant de remettre le châssis dans la carrosserie (voir Fig.6).
3. Pousser le châssis dans la carrosserie (voir Fig.7).

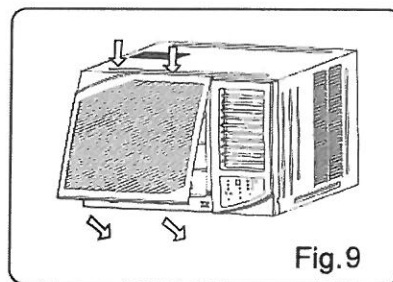
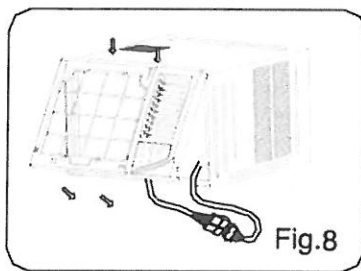

### Étape 4. Installer le cadre.

1. Installer le cadre et connecter les câbles en s'assurant de ne pas toucher aux câbles du capteur de température (voir Fig.8).
2. Fixer les vis sur le cadre (voir Fig.3A, 3B, 3C, 3D).

### Étape 5. Installer le filtre et le panneau avant.

1. Installer le filtre dans la fente du cadre, le haut puis le bas (voir Fig.2).
2. Accrocher le panneau avant à l'attache sur le cadre puis appuyer le panneau avant dans la fente du cadre jusqu'à entendre un clic (voir Fig.9).

## DEPANNAGE

### Conseil de dépannage

Gagnez du temps et de l'argent en vérifiant si la solution à votre problème ne se trouve pas ci-dessous avant de contacter les services techniques.

### Fonctionnement normal

- Vous pouvez entendre un bruit métallique causé par l'eau traitée dans le condensateur les jours de pluie ou de forte humidité. Cette fonction protège contre les moisissures et améliore les performances.
- Vous pouvez entendre le thermostat cliquer quand le compresseur s'allume ou s'éteint.
- L'eau peut s'accumuler et déborder du bac de condensats extérieur les jours de pluie ou de forte humidité.

### Fonctionnement anormal

Problème	Cause possible	Dépannage
Le climatiseur ne démarre pas	■ Le climatiseur est débranché	● Assurez-vous que la prise du climatiseur est bien enfoncée.
	■ Le courant a sauté/disjoncté	● Vérifiez le compteur électrique et remplacez les fusibles défectueux.
	■ Problème électrique	● En cas de panne d'électricité, arrêtez et débranchez le climatiseur. Quand le courant revient, rebranchez-le, allumez-le puis attendez 3 min avant de le relancer pour éviter de surcharger le compresseur
Le climatiseur ne refroidit pas la pièce	■ Le courant d'air est bloqué	● Assurez-vous que rien ne bloque le courant d'air.
	■ Le filtre est sale	● Nettoyez le filtre toutes les deux semaines minimum. Voir les instructions de fonctionnement.
	■ La pièce est très chaude	● Un certains temps est nécessaire au climatiseur pour refroidir une pièce.
	■ L'air froid s'échappe	● Vérifiez qu'aucune source de chaleur ne soit présente dans la pièce. ● Fermez les bouches de ventilation du climatiseur.
	■ L'évaporateur a gelé	● Voir « Le climatiseur gèle » ci-dessous.
Le climatiseur gèle	■ De la glace bloque le courant d'air et stoppe le refroidissement de la pièce	● Faites tourner le ventilateur à vitesse MOYENNE ou RAPIDE jusqu'à ce que la glace fonde.

## SPECIFICATIONS

<b>MODELE</b> (Btu/h)	<b>DIMENSIONS (mm)</b> (l x h x p)
9 000~12 000	560x400x640

NOTE : La valeur de la profondeur p est indicative

Sections des câbles d'alimentation :

<b>Intensité nominale de l'appareil (A)</b>	<b>Sections nominales (mm<sup>2</sup>)</b>
>3 and <6	0.75
>6 and <10	1
>10 and <16	1.5
>16 and <25	2.5

Calibre AWG de fil suggéré : (AWG : American Wire Gage)

<b>Amp. appareil</b>	<b>Calibre AWG</b>
10	18
13	16
18	14
25	12
30	10

## **CONSEILS** (applicable pour le gaz frigorigère R32)

### **1. Transport de matériel contenant des frigorigères inflammables**

Voir réglementation du transport

### **2. Marquage du matériel nécessitant une signalétique**

Voir réglementation locale

### **3. Traitement des déchets contenant du gaz frigorigère inflammable**

Voir réglementation locale

### **4. Stockage du matériel/produit**

Suivre les instructions du fournisseur concernant le stockage du matériel

### **5. Stockage de matériel emballé (invendu)**

Les protections du matériel emballé doivent être conçues de façon à ne pas causer une fuite de gaz frigorigère de l'appareil.

Le nombre maximum d'appareils stockés ensemble est déterminé par les réglementations locales.

### **6. Informations sur la maintenance**

#### **1) Vérifications**

Des vérifications de sécurité sont à effectuer avant de lancer un système contenant des gaz frigorigères inflammables afin de minimiser les risques d'incendie. Toute réparation d'un tel système doit suivre les précautions suivantes.

#### **2) Opération**

Toute opération effectuée sur l'appareil doit suivre une procédure précise afin de minimiser les fuites de gaz durant l'opération.

#### **3) Emplacement des opérations**

Tout le personnel de maintenance et les personnes évoluant dans le local doivent être informées de la nature des opérations en cours. Le travail dans un lieu fermé est déconseillé. L'emplacement des opérations doit être isolé et vide de tout matériel inflammable.

#### **4) Vérification de la présence de gaz frigorigère**

La présence de gaz frigorigère dans le local doit être testée avant et pendant les opérations.

Assurez-vous que le matériel de détection est bien adapté au gaz frigorigère inflammable (ex. : ne fait pas d'étincelle, étanche, sécurisé.)

#### **5) Présence d'un extincteur**

Si des opérations produisant de la chaleur sont à effectuer sur un système réfrigérant ou une de ses parties, un équipement complet contre le feu doit être disponible à portée de main.

#### **6) Aucun matériel inflammable**

Aucune source d'ignition ne devrait être utilisée dans un local où des opérations sont en cours sur un système réfrigérant, y compris l'exposition de tuyau ayant pu contenir du gaz frigorigère, afin de minimiser les risques d'incendie ou d'explosion. Toute source d'ignition éventuelle telle que les cigarettes, doit être tenue à distance des sites d'installation, de réparation, de transport ou toute autre opération sur un système contenant un gaz frigorigère inflammable. Les sites doivent être contrôlés au préalable pour s'assurer de l'absence de risque d'incendie. Des panneaux « Interdit de fumer » doivent être installés.

## **CONSEILS** (applicable pour le gaz frigorigère R32)

### **7) Pièce ventilée**

Avant de procéder aux opérations sur le climatiseur, vérifier que la pièce est bien ventilée. Garder un minimum de ventilation dans la pièce lors des opérations, de façon à évacuer les fuites de gaz.

### **8) Vérification du système frigorigère**

Les pièces électriques défectueuses doivent être remplacées par des pièces adaptées.

Suivez toujours les recommandations du service de maintenance du fournisseur, contactez-le en cas de doute.

Veillez effectuer les vérifications suivantes concernant les installations avec gaz frigorigère :

La capacité de l'appareil correspond à la taille de la pièce dans laquelle il est installé.

La ventilation de l'appareil s'effectue correctement : les bouches d'air ne sont pas obstruées.

Si un autre système frigorigère est utilisé, il devrait être contrôlé.

Les marquages sur l'appareil sont visibles et lisibles ; rectifier ceux qui sont illisibles.

Les tuyaux contenant le gaz frigorigère ne doit pas être exposé à des substances qui pourraient les altérer, à moins qu'ils ne soient eux même faits d'un matériau suffisamment solide pour résister à la corrosion.

### **9) Vérifications des appareils électriques**

Avant de réparer ou d'entretenir un système électrique, des vérifications de sécurité doivent être effectuées. Si un problème survient, aucun appareil électrique ne devrait être branché

avant sa résolution. Si le problème ne peut être réglé rapidement et que les opérations ne peuvent attendre, une solution temporaire doit être trouvée. C'est au propriétaire de l'appareil que revient la décision.

Les vérifications initiales de sécurité comportent :

Les condensateurs doivent être déchargés, opération à effectuer avec prudence pour éviter les étincelles.

Aucun composant ou câble électrique ne doit être à nu lors de l'électrification, la récupération ou la purge du système.

L'appareil doit toujours être relié à la terre.

## **7. Réparation des composants étanches**

1) Débrancher tous les appareils électriques avant de travailler sur les éléments de protection ou joints. Si l'utilisation d'un appareil électrique est nécessaire, mettre en place un détecteur de fuite de gaz durant toute l'opération pour prévenir tout danger.

2) Veillez surveiller les risques suivants afin de vous assurer qu'aucun dommage pouvant créer une situation dangereuse n'a été causé durant la réparation ; cela comprend des câbles endommagés, un nombre excessif de connexions, des composants utilisés dans un but dérivé, des joints endommagés, des raccordements incorrects, etc.

Assurez-vous que le dispositif a été monté correctement.

Assurez-vous qu'aucun joint n'est endommagé au point de laisser passer du gaz frigorigère inflammable dans l'air. Voir avec le fournisseur pour remplacer une pièce.

## **CONSEILS** (applicable pour le gaz frigorifique R32)

**NOTE :** L'utilisation de joint en silicone peut affecter la capacité de détection des fuites de gaz des appareils de contrôle.

Les appareils sécurisés n'ont pas besoin d'être isolés dans une pièce spécifique avant une réparation.

### **8. Réparation des composants sûrs**

Ne pas appliquer de charge inductive au circuit avant de s'assurer que le voltage maximum de l'appareil ne sera pas dépassé.

Les composants sûrs sont les seuls pouvant être réparés en présence de gaz inflammable dans l'atmosphère. Le dispositif d'essai doit être réglé sur le bon voltage.

Remplacer les pièces avec l'accord du fournisseur uniquement. Une pièce non-conforme pourrait entraîner des fuites de gaz inflammable dans l'air.

### **9. Câblage**

Vérifier que les câbles sont protégés des risques d'usure, corrosion, pression excessive, vibration, contact avec des angles pointus ou tout autre dommage dû à leur environnement. Prendre en compte les risques d'usure due aux vibrations continues d'appareils tels que des ventilateurs ou compresseurs.

### **10. Détection de gaz frigorifique inflammable**

Ne jamais utiliser de sources de flamme pour détecter une fuite de gaz frigorifique.

### **11. Méthode de détection des fuites**

Les méthodes décrites ci-dessous sont appropriées aux systèmes contenant des gaz frigorifiques inflammables.

Des détecteurs électroniques doivent être utilisés et correctement réglés pour détecter la présence de gaz frigorifique (les détecteurs doivent être calibrés dans un espace dépourvu de gaz frigorifique). Assurez-vous que le détecteur n'est pas une source d'ignition potentielle et est adapté au gaz frigorifique recherché. L'équipement de détection des fuites doit être réglé au pourcentage de LSI (Limite Supérieure d'Inflammabilité) et le pourcentage adéquat (25% maximum) doit être confirmé.

Les liquides de détection sont adaptés à la majorité des gaz frigorifiques mais l'utilisation de détergents contenant du chlore doit être évitée (risques de corrosion de la tuyauterie en cuivre).

Si une fuite de gaz est suspectée, éloigner ou éteindre toutes les flammes nues.

En cas de fuite, tout le gaz restant doit être isolé dans une partie du système étanche (en fermant les valves). L'azote libre d'oxygène (OFN) doit ensuite être purgé dans le système avant et après le processus de brassage.

### **12. Purge et vidage**

En cas de brèche dans le circuit réfrigérant pour cause de réparation ou autre, la procédure doit être suivie en raison des risques d'incendie. Suivre la procédure suivante :

Retirer le gaz frigorifique

Purger le circuit avec un gaz inerte

Vider le circuit

Purger à nouveau le circuit avec un gaz inerte

Ouvrir le circuit (coupure ou brassage).

## **CONSEILS** (applicable pour le gaz frigorigère R32)

Le gaz frigorigère doit être ré-introduit à son emplacement originel. Le circuit doit être testé à l'aide de l'azote libre d'oxygène (OFN), une ou plusieurs fois. Ne pas utiliser d'air comprimé dans ce processus.

Pour purger le circuit, introduire de l'azote libre d'oxygène (OFN) pour combler le vide et remplir jusqu'à ce que la pression adéquate soit atteinte ; vider le circuit de ce gaz pour conserver le circuit vide. Répéter cette procédure jusqu'à ce qu'il n'y ait plus de gaz frigorigère présent dans le circuit. Le système doit finalement retrouver une pression atmosphérique normale permettant son fonctionnement. Cette procédure est absolument nécessaire si la tuyauterie a besoin d'une purge.

Assurez-vous que les volets de la pompe à vide ne sont pas fermés (risque d'incendie).

### **13. Procédure de chargement des gaz**

Additionnées aux procédures ci-dessus, les instructions suivantes doivent être suivies.

Assurez-vous que différents gaz frigorigères ne se mélangent pas durant le chargement. Les tuyaux doivent être aussi courts que possible afin de minimiser la quantité de réfrigérant contenu.

Les bonbonnes doivent être maintenues à la vertical.

Assurez-vous que le système est bien relié à la terre avant de procéder au chargement des gaz.

Signaler sur l'appareil qu'il a été complètement rechargé (si non signalée auparavant).

Attention de ne pas trop remplir le système.

Avant d'être rechargé, le système doit être testé à l'aide d'azote libre d'oxygène (OFN).

Après avoir été rechargé et avant d'être utilisé, les fuites de gaz du système doivent être vérifiées.

Une ultime vérification des fuites doit être effectuée avant la fin des opérations.

### **14. Mise hors service**

Le technicien doit être familier avec l'appareil et les équipements avant de se lancer dans la procédure, afin que tous les gaz soient récoltés de manière sécurisée. Un échantillon de gaz frigorigère doit être prélevé avant de commencer la procédure si besoin était de procéder à une analyse avant de relancer le système.

La procédure nécessite un accès constant à l'électricité.

a) Familiarisez-vous avec le matériel avant de commencer la procédure.

b) Privatisez le système électrique pour l'appareil.

c) Avant de commencer la procédure assurez-vous que vous possédez :

le matériel mécanique nécessaire (pour gérer la tuyauterie si besoin) ;

le matériel de protection adéquat ;

le matériel nécessaire à la réparation, adapté à l'appareil ;

une personne compétente pour superviser les opérations.

d) Videz le système réfrigérant si possible.

e) Si vous n'avez pas de pompe à vide, ouvrez le circuit en divers endroits pour évacuer le gaz frigorigère.

f) Assurez-vous que les bonbonnes sont bien alignées avant de poursuivre.

g) Lancer la machine de récupération selon les instructions du fabricant.

h) Ne pas trop remplir les bonbonnes (pas plus de 80% du volume).

i) Ne pas excéder la pression maximale des bonbonnes, même temporairement.

j) Une fois les bonbonnes remplies correctement et la procédure terminée, assurez-vous que

## **CONSEILS** (applicable pour le gaz frigorigère R32)

k) Le gaz frigorigère récupéré ne doit pas être utilisé dans un autre système réfrigérant avant d'avoir été nettoyé et testé.

### **15. Marquage**

L'équipement ayant été mis hors service et vidé de son gaz frigorigère doit être marqué comme tel. La notification doit être datée et signée. Vérifiez que l'équipement possède les marquages indiquant la présence de gaz frigorigère inflammable.

### **16. Récupération du gaz**

Lors de la récupération de gaz frigorigère, pour une réparation ou mise hors service, il est recommandé d'expulser les gaz avec précaution.

Assurez-vous que les gaz sont transférés dans des bonbonnes appropriées à cet usage. Assurez-vous que vous possédez le nombre nécessaire de bonbonnes. L'usage destiné à ces bonbonnes doit être indiqué sur celles-ci (ex : bonbonne de gaz frigorigère). Les bonbonnes doivent être équipées d'une valve de pression et d'un cran d'arrêt. Les bonbonnes vides doivent être stockées à l'écart et gardées au froid si possible.

L'équipement pour la récupération doit être en bon état, adapté au gaz frigorigère et prêt à l'emploi. De plus, des outils de mesure en bon état doivent être mis à disposition ainsi que des tuyaux à jointure étanche en bon état. Avant d'utiliser la machine de récupération, vérifiez son bon fonctionnement et son état, notamment de ses composants électriques afin d'éviter tout risque d'incendie. Consultez le fabricant en cas de doute.

Le gaz frigorigère récupéré doit être retourné au fournisseur de gaz dans une bonbonne adaptée, et le bordereau de transfert des déchets rédigé. Ne pas mélanger les gaz frigorigères dans les bonbonnes de récupération. Si l'on doit retirer un compresseur ou de l'huile du compresseur, assurez-vous qu'ils soient retirés sans gaz frigorigère. Le compresseur doit être vidé avant d'être retourné au fournisseur. Seule une source de chaleur électrique peut être utilisée pour accélérer ce procédé. Une fois l'huile drainée du système, elle peut être évacuée en toute sécurité.





A large area of the page is filled with horizontal dotted lines, providing a template for handwritten text.

**REXAIR SAS**  
5, Rue des Boisseliers  
95330 DOMONT  
Tel: 01 34 04 19 19 – Fax : 01 34 04 19 20  
[rexair.france@rexair.fr](mailto:rexair.france@rexair.fr)

