

Modèle:

**MSB107EA11XX**

Catégorie:

**Uniblock SB**

## Données techniques

Caractéristiques	U.M.	Valeur
Température de travail	°C	+10 ÷ -5
Démarrage		Direct
Tension	Volt-Ph-Hz	230/1~/50
Absorp. Nominale	kW*	0,70
Absorp. Nominale	Amp*	4,30
Courant de démarrage	Amp	32,0
Courant maxi	Amp	9,5
Réfrigérant		R134a
	GWP	1430
Dégivrez		Gaz chaud
Masse	Kg	59

## Compresseur

Type		Hermétique
Puissance nominale	kW	0,7

## Condensateur

Débit d'air	m³/h	750
-------------	------	-----

## Evaporateur

Débit d'air	m³/h	550
Projection d'air	m**	4

Catégorie PED		0
---------------	--	---



## Liste de puissance

Tc °C	Ta °C	P watt	P Kcal/h	V100 m³	V80 m³	V60 m³
	20	1966	1691	18	16	15
	25	1885	1621	17	15	14
10	30	1815	1561	16	15	13
	35	1733	1490	15	14	12
	40	1621	1394	13	12	11
	20	1715	1475	15	14	12
	25	1633	1404	14	13	12
5	30	1544	1328	13	12	11
	35	1449	1246	11	10	9,1
	40	1348	1159	10	9,1	8,3
	20	1519	1306	12	11	10
	25	1428	1228	11	10	9,1
0	30	1338	1151	10	9,1	8,3
	35	1248	1073	8,9	8,1	7,4
	40	1157	995	7,9	7,2	6,6
	20	1291	1110	9,5	8,6	7,9
	25	1201	1033	8,5	7,7	7,1
-5	30	1126	968	7,6	6,9	6,3
	35	1057	909	6,8	6,2	5,6
	40	986	848	6	5,5	5

\* En marche: 0 ÷ +30°C

\*\* Utilisation à titre indicatif. La projection d'air depend de nombreuses facteurs: hauteur de la chambre, type de stockage, positionnement de l'evaporateur etc

Tc: Température de la chambre froide . - Ta : Température externe

P: Capacité réfrigérante - V : Volume de la chambre froide suggere

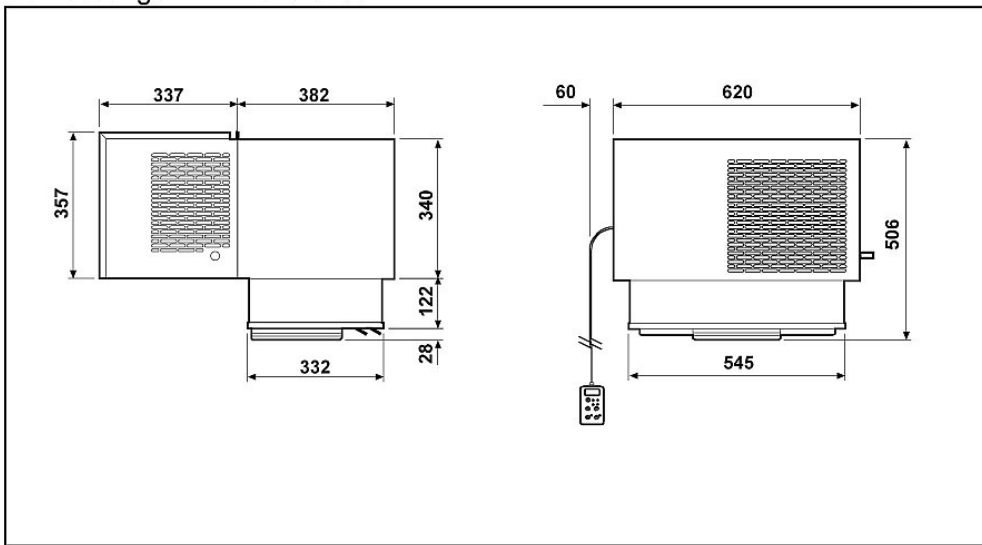

Schema di montaggio - Mounting scheme - Schema de montage  
Montageschema - Esquema de montaje

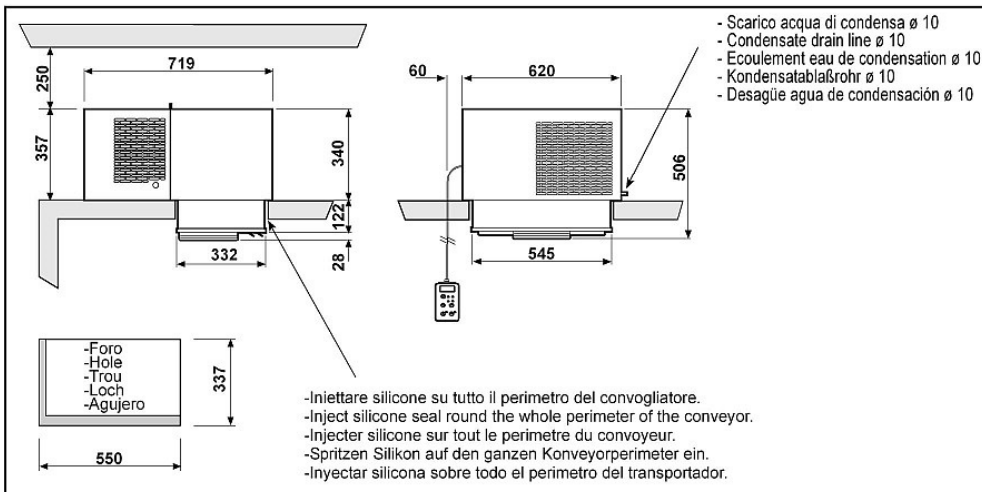

- \* Raccomandazioni in sede di installazione e per il controllo fornite sul manuale di installazione
- \* To be advised at time of order for factory installation and operating instructions
- \* Recommendations au moments d'installations et pour le contrôle fournis sur le manuel d'installation
- \* Empfehlungen für die Installationsphase und zur Kontrolle, die im Handbuch zur Installation enthalten sind
- \* Por cuanto respecta a recomendaciones de instalación y control ver manual de instalación

Massa e misure imballi - Packing mass and dimensions - Masse et dimensions emballages  
Verpackungsmasse und-abmessungen - Masa y medidas del embalaje

