

Modèle:

MSB106EA11XX

Catégorie:

Uniblock SB

Données techniques

Caractéristiques	U.M.	Valeur
Température de travail	°C	+10 ÷ -5
Démarrage		Direct
Tension	Volt-Ph-Hz	230/1~/50
Absorp. Nominale	kW*	1,10
Absorp. Nominale	Amp*	6,10
Courant de démarrage	Amp	31,0
Courant maxi	Amp	9,2
Réfrigérant		R134a
	GWP	1430
Dégivrez		Gaz chaud
Masse	Kg	59

Compresseur

Type		Hermétique
Puissance nominale	kW	0,6

Condensateur

Débit d'air	m³/h	750
-------------	------	-----

Evaporateur

Débit d'air	m³/h	550
Projection d'air	m**	4

Catégorie PED		0
---------------	--	---



Liste de puissance

Tc °C	Ta °C	P watt	P Kcal/h	V100 m³	V80 m³	V60 m³
10	20	1698	1460	15	14	12
	25	1633	1404	14	13	12
	30	1551	1334	13	12	11
	35	1457	1253	11	10	9,1
5	40	1351	1162	10	9,1	8,3
	20	1481	1274	12	11	10
	25	1400	1204	11	10	9,1
	30	1317	1133	9,8	8,9	8,1
0	35	1233	1060	8,8	8	7,3
	40	1151	990	7,9	7,2	6,6
	20	1287	1107	9,5	8,6	7,9
	25	1198	1030	8,5	7,7	7,1
-5	30	1120	963	7,6	6,9	6,3
	35	1046	900	6,7	6,1	5,6
	40	970	834	5,9	5,4	4,9
	20	1095	942	7,3	6,6	6,1
-5	25	997	857	6,3	5,7	5,2
	30	919	790	5,4	4,9	4,5
	35	850	731	4,7	4,3	3,9
	40	781	672	4,1	3,7	3,4

* En marche: 0 ÷ +30°C

** Utilisation à titre indicatif. La projection d'air depend de nombreuses facteurs: hauteur de la chambre, type de stockage, positionnement de l'évaporateur etc

Tc: Température de la chambre froide . - Ta : Température externe

P: Capacité réfrigérante - V : Volume de la chambre froide suggere

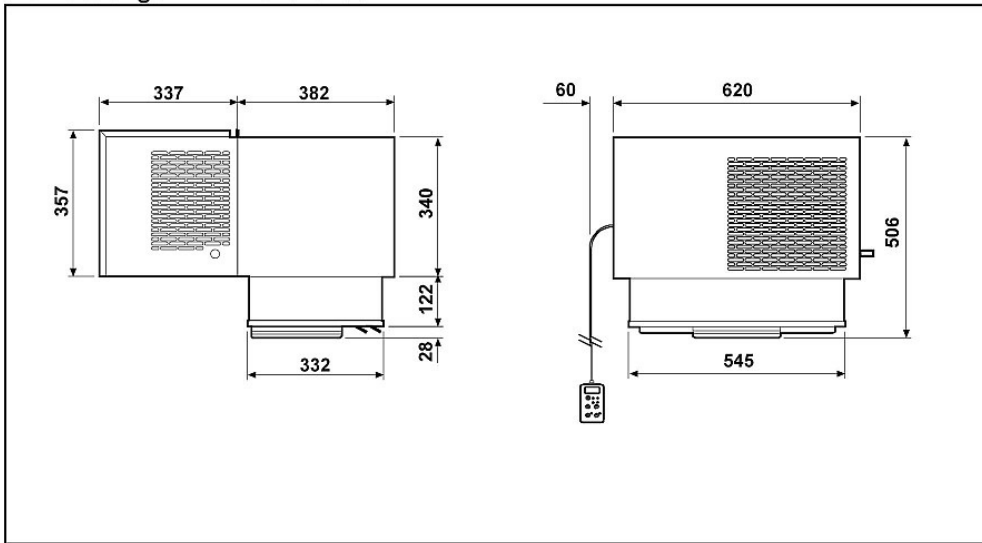

Schema di montaggio - Mounting scheme - Schema de montage
Montageschema - Esquema de montaje

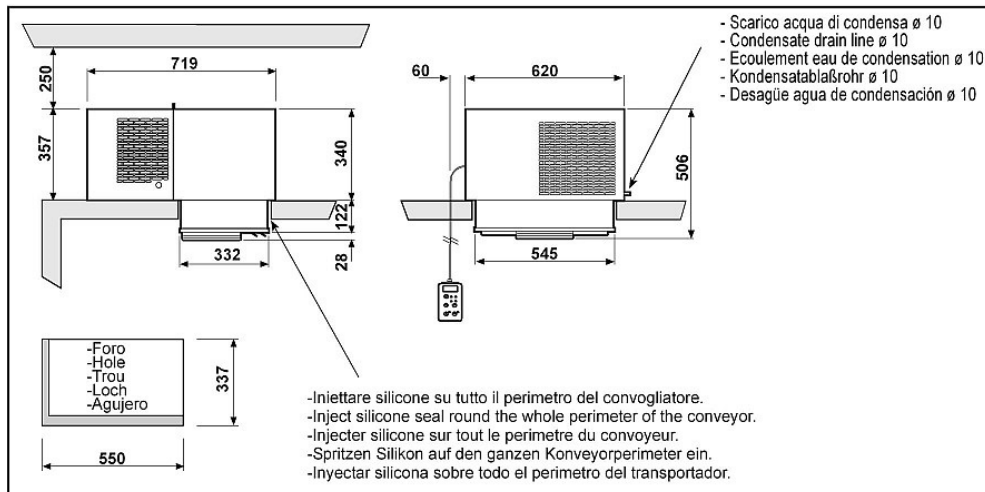

- * Raccomandazioni in sede di installazione e per il controllo fornite sul manuale di installazione
- * To be advised at time of order for factory installation and operating instructions
- * Recommendations au moments d'installations et pour le contrôle fournis sur le manuel d'installation
- * Empfehlungen für die Installationsphase und zur Kontrolle, die im Handbuch zur Installation enthalten sind
- * Por cuanto respecta a recomendaciones de instalación y control ver manual de instalación

Massa e misure imballi - Packing mass and dimensions - Masse et dimensions emballages
Verpackungsmasse und-abmessungen - Masa y medidas del embalaje

