



ZANOTTI Spa
Via M.L. King, 30
46020 - Pegognaga (MN) - ITALY
Tel. +39 0376 5551
Fax +39 0376 536554
info@zanotti.com

Cartes technique de la machine

Version 1.47.1

Modèle:

MGM213EB11XA

Catégorie:

Uniblock GM

Données techniques

Caractéristiques	U.M.	Valeur
Température de travail	°C	+10 ÷ -5
Démarrage		Direct
Tension	Volt-Ph-Hz	400/3N~/50
Absorp. Nominale	kW*	2,00
Absorp. Nominale	Amp*	5,10
Courant de démarrage	Amp	29,0
Courant maxi	Amp	9,8
Réfrigérant		R134a
	GWP	1430
Dégivrez		Gaz chaud
Masse	Kg	80

Compresseur

Type		Hermétique
Puissance nominale	kW	2

Condensateur

Débit d'air	m³/h	1200
-------------	------	------

Evaporateur

Débit d'air	m³/h	1200
Projection d'air	m**	4

Catégorie PED		0
---------------	--	---



Liste de puissance

Tc °C	Ta °C	P watt	P Kcal/h	V100 m³	V80 m³	V60 m³
	20	3617	3111	43	39	36
	25	3383	2909	40	36	33
10	30	3203	2755	37	34	31
	35	3040	2614	34	31	28
	40	2854	2454	31	28	26
	45	2607	2242	28	25	23
	20	3002	2582	34	31	28
	25	2806	2413	31	28	26
5	30	2634	2265	28	25	23
	35	2484	2136	26	24	22
	40	2356	2026	24	22	20
	45	2249	1934	22	20	18
	20	2572	2212	27	25	22
	25	2325	2000	23	21	19
0	30	2175	1870	21	19	17
	35	2074	1784	20	18	17
	40	1974	1698	18	16	15
	45	1826	1570	17	15	14
	20	2135	1836	21	19	17
	25	1911	1643	17	15	14
-5	30	1767	1520	16	15	13
	35	1666	1433	15	14	12
	40	1572	1352	14	13	12
	45	1450	1247	13	12	11

* En marche: 0 ÷ +30°C

** Utilisation à titre indicatif. La projection d'air depend de nombreuses facteurs: hauteur de la chambre, type de stockage, positionnement de l'evaporateur etc

Tc: Température de la chambre froide . - Ta : Température externe

P: Capacité réfrigérante - V : Volume de la chambre froide suggere

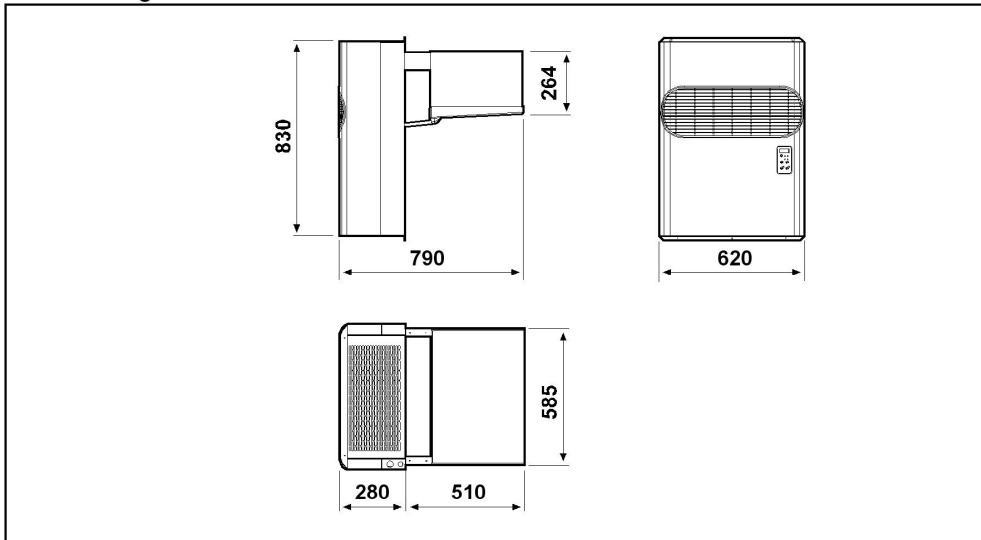

Schema di montaggio - Mounting scheme - Schema de montage
Montageschema - Esquema de montaje

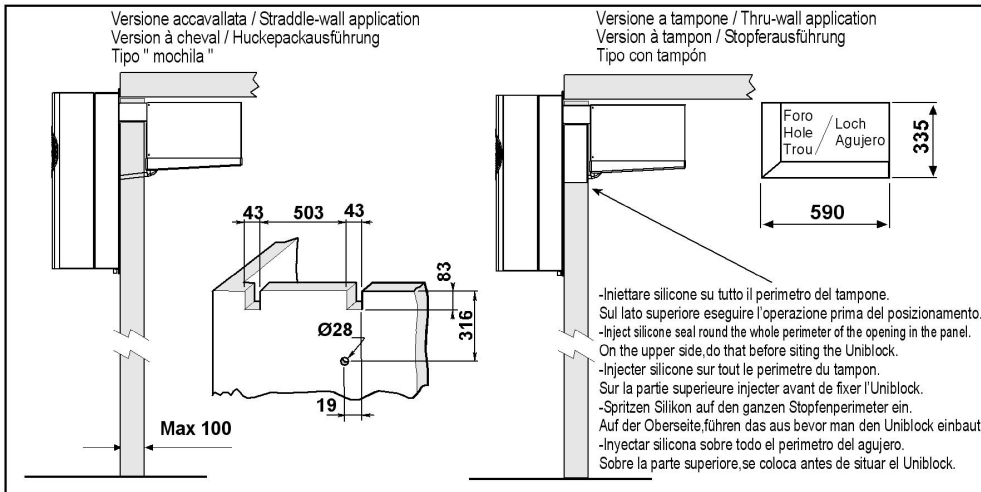

- * Raccomandazioni in sede di installazione e per il controllo fornite sul manuale di installazione
- * To be advised at time of order for factory installation and operating instructions
- * Recommendations au moments d'installations et pour le contrôle fournis sur le manuel d'installation
- * Empfehlungen für die Installationsphase und zur Kontrolle, die im Handbuch zur Installation enthalten sind
- * Por cuanto respecta a recomendaciones de instalaciòn y control ver manual de instalaciòn

Massa e misure imballi - Packing mass and dimensions - Masse et dimensions emballages
Verpackungsmasse und-abmessungen - Masa y medidas del embalaje

