



**ZANOTTI Spa**  
Via M.L. King, 30  
46020 - Pegognaga (MN) - ITALY  
Tel. +39 0376 5551  
Fax +39 0376 536554  
info@zanotti.com

## Cartes technique de la machine

Version 1.47.1

Modèle:

**MGM106EA11XA**

Catégorie:

**Uniblock GM**

### Données techniques

Caractéristiques	U.M.	Valeur
Température de travail	°C	+10 ÷ -5
Démarrage		Direct
Tension	Volt-Ph-Hz	230/1~/50
Absorp. Nominale	kW*	1,00
Absorp. Nominale	Amp*	6,10
Courant de démarrage	Amp	31,0
Courant maxi	Amp	9,2
Réfrigérant		R134a
	GWP	1430
Dégivrez		Gaz chaud
Masse	Kg	56

### Compresseur

Type		Hermétique
Puissance nominale	kW	0,5

### Condensateur

Débit d'air	m³/h	600
-------------	------	-----

### Evaporateur

Débit d'air	m³/h	600
Projection d'air	m**	4

Catégorie PED		0
---------------	--	---



### Liste de puissance

Tc °C	Ta °C	P watt	P Kcal/h	V100 m³	V80 m³	V60 m³
	20	1786	1536	17	15	14
	25	1671	1437	15	14	12
10	30	1568	1348	14	13	12
	35	1466	1261	13	12	11
	40	1355	1165	11	10	9,1
	45	1226	1054	9,9	9	8,2
	20	1534	1319	14	13	12
	25	1416	1218	12	11	10
5	30	1324	1139	11	10	9,1
	35	1248	1073	10	9,1	8,3
	40	1173	1009	9,3	8,5	7,7
	45	1089	937	8,3	7,6	6,9
	20	1313	1129	11	10	9,1
	25	1205	1036	9,6	8,7	8
0	30	1120	963	8,7	7,9	7,2
	35	1047	900	7,9	7,2	6,6
	40	977	840	7,1	6,5	5,9
	45	900	774	6,3	5,7	5,2
	20	1117	961	8,6	7,8	7,1
	25	1001	861	7,4	6,7	6,1
-5	30	929	799	6,6	6	5,5
	35	874	752	6	5,5	5
	40	811	697	5,4	4,9	4,5
	45	715	615	4,5	4,1	3,7

\* En marche: 0 ÷ +30°C

\*\* Utilisation à titre indicatif. La projection d'air depend de nombreuses facteurs: hauteur de la chambre, type de stockage, positionnement de l'évaporateur etc

Tc: Température de la chambre froide . - Ta : Température externe

P: Capacité réfrigérante - V : Volume de la chambre froide suggere

Dimensioni - Dimensions - Dimensions  
Abmessungen - Dimensiones

**GM1**

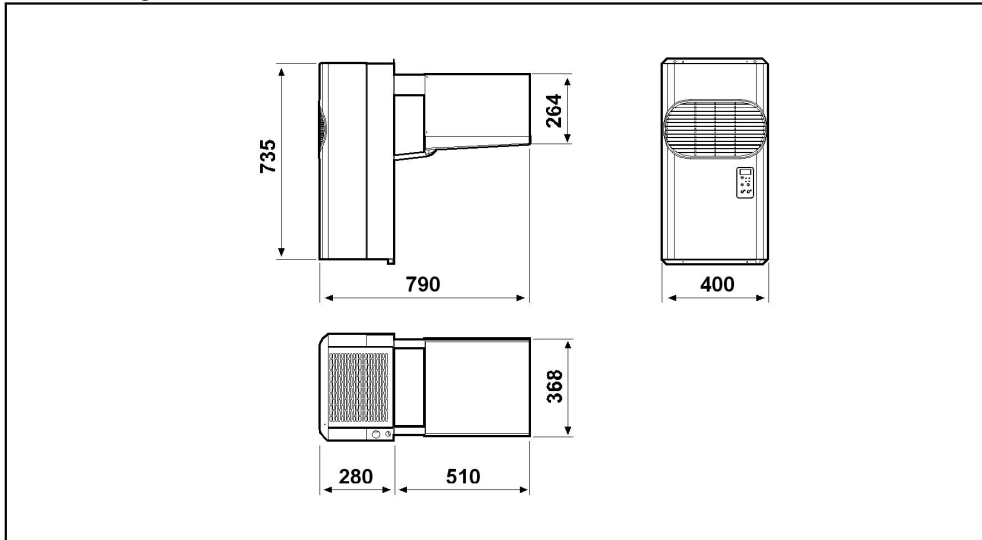

Schema di montaggio - Mounting scheme - Schema de montage  
Montageschema - Esquema de montaje

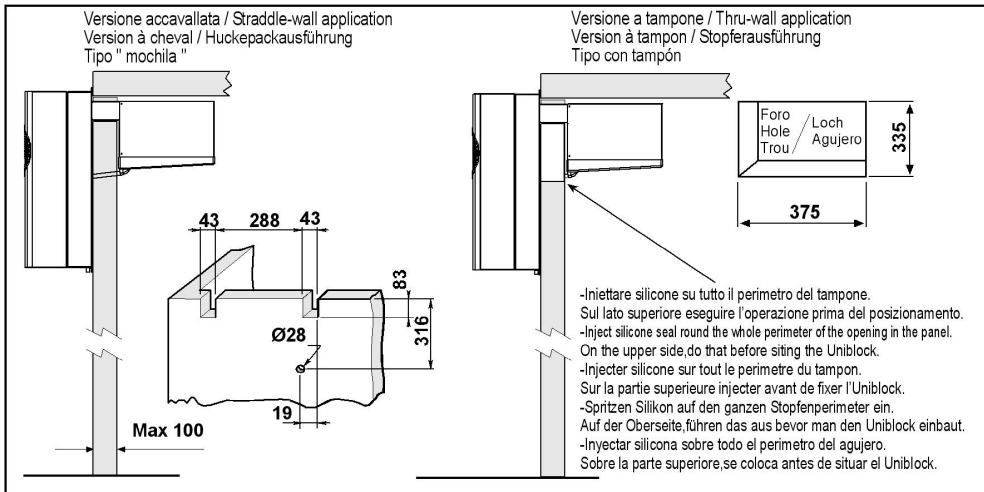

- \* Raccomandazioni in sede di installazione e per il controllo fornite sul manuale di installazione
- \* To be advised at time of order for factory installation and operating instructions
- \* Recommendations au moments d'installations et pour le contrôle fournis sur le manuel d'installation
- \* Empfehlungen für die Installationsphase und zur Kontrolle, die im Handbuch zur Installation enthalten sind
- \* Por cuanto respecta a recomendaciones de instalación y control ver manual de instalación

Massa e misure imballi - Packing mass and dimensions - Masse et dimensions emballages  
Verpackungsmasse und-abmessungen - Masa y medidas del embalaje

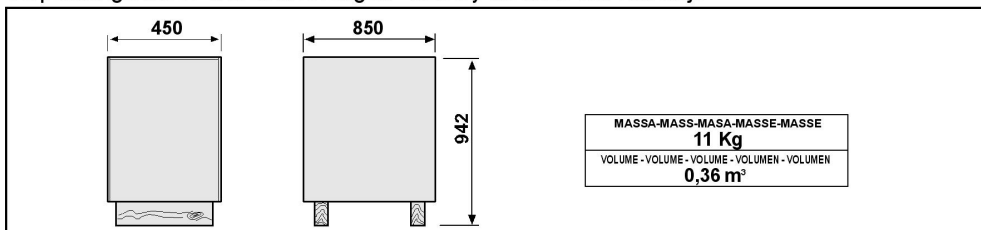

**ZANOTTI S.p.A.**