



ZANOTTI Spa
Via M.L. King, 30
46020 - Pegognaga (MN) - ITALY
Tel. +39 0376 5551
Fax +39 0376 536554
info@zanotti.com

Cartes technique de la machine

Version 1.47.1

Modèle:

MDB530EB13XX

Catégorie:

Uniblock DB-O

Données techniques

Caractéristiques	U.M.	Valeur
Température de travail	°C	+10 ÷ -5
Démarrage		Direct
Tension	Volt-Ph-Hz	400/3N~/50
Absorp. Nominale	kW*	3,40
Absorp. Nominale	Amp*	7,90
Courant de démarrage	Amp	69,0
Courant maxi	Amp	16,2
Réfrigérant		R134a
	GWP	1430
Dégivrez		Electrique
Résistance pour le dégivrage	watt	3000
Masse de l'unité de condensation	Kg	104
Masse de l'évaporateur	Kg	53

Compresseur

Type		Hermétique
Puissance nominale	kW	3,7

Condensateur

Débit d'air	m³/h	3200
-------------	------	------

Évaporateur

Débit d'air	m³/h	4600
Projection d'air	m**	11

Réservoir liquide standard	lt	10
----------------------------	----	----

Catégorie PED		2
---------------	--	---



Liste de puissance

Tc °C	Ta °C	P watt	P Kcal/h	V100 m³	V80 m³	V60 m³
10	20	8568	7368	124	113	103
	25	8057	6929	116	106	96
	30	7550	6493	107	97	89
	35	7047	6060	99	90	82
	40	6548	5631	90	82	75
5	45	6053	5206	82	75	68
	20	7206	6197	101	92	84
	25	6753	5808	94	86	78
	30	6331	5445	87	79	72
	35	5924	5095	80	73	66
0	40	5514	4742	73	66	61
	45	5084	4372	66	60	55
	20	5988	5150	81	74	67
	25	5462	4697	73	66	61
	30	5070	4360	66	60	55
-5	35	4755	4089	61	56	51
	40	4457	3833	56	51	46
	45	4117	3541	51	46	42
	20	4808	4135	62	56	51
	25	4270	3672	53	48	44
-5	30	3933	3382	48	44	40
	35	3688	3172	44	40	37
	40	3428	2948	40	36	33
	45	3043	2617	34	31	28

* En marche: 0 ÷ +30°C

** Utilisation à titre indicatif. La projection d'air dépend de nombreuses facteurs: hauteur de la chambre, type de stockage, positionnement de l'évaporateur etc

§ Réservoir liquide: type à distance

Tc: Température de la chambre froide . - Ta : Température externe

P: Capacité réfrigérante - V : Volume de la chambre froide suggere

Dimensioni - Dimensions - Dimensions
Abmessungen - Dimensiones

DB5

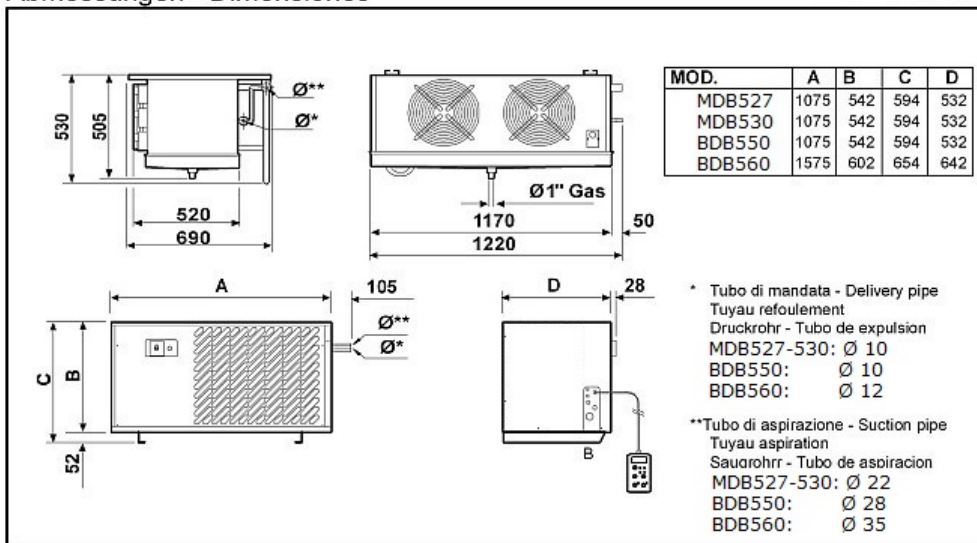

Schema di montaggio - Mounting scheme - Schema de montage
Montageschema - Esquema de montaje

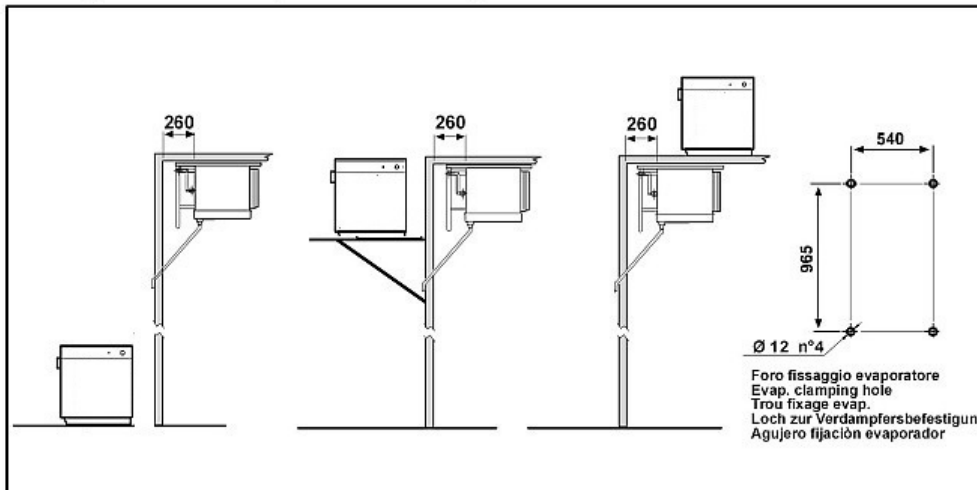

- * Raccomandazioni in sede di installazione e per il controllo fornite sul manuale di installazione
- * To be advised at time of order for factory installation and operating instructions
- * Recommendations au moments d'installations et pour le contrôle fournis sur le manuel d'installation
- * Empfehlungen für die Installationsphase und zur Kontrolle, die im Handbuch zur Installation enthalten sind
- * Por cuanto respecta a recomendaciones de instalación y control ver manual de instalación

Massa e misure imballi - Packing mass and dimensions - Masse et dimensions emballages
Verpackungsmasse und-abmessungen - Masa y medidas del embalaje

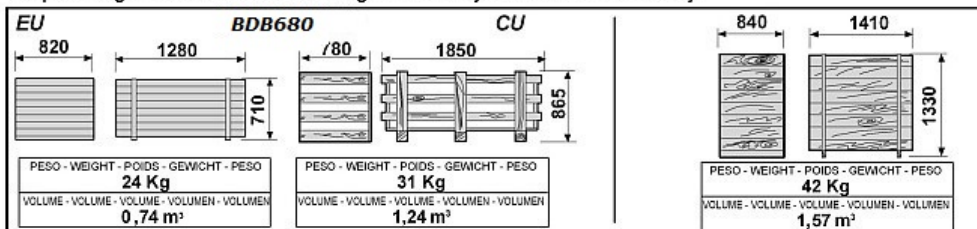

ZANOTTI S.p.A.