

Modèle:

MAS340T1000E

Catégorie:

Unité pour container

Données techniques

Caractéristiques	U.M.	Valeur
Température de travail	°C	+10 ÷ -5
Démarrage		Direct
Tension	Volt-Ph-Hz	400/3N~/50
Absorp. Nominale	kW*	5,30
Absorp. Nominale	Amp*	12,80
Courant de démarrage	Amp	115,0
Courant maxi	Amp	31,5
Réfrigérant		R134a
	GWP	1430
Dégivrez		Gaz chaud
Masse	Kg	244

Compresseur

Type		Hermétique
Puissance nominale	kW	7,4

Condensateur

Débit d'air	m³/h	5600
-------------	------	------

Evaporateur

Débit d'air	m³/h	8000
Projection d'air	m**	17

Catégorie PED		2
---------------	--	---



Liste de puissance

Tc °C	Ta °C	P watt	P Kcal/h	V100 m³	V80 m³	V60 m³
	20	17347	14918	283	258	235
	25	16379	14086	265	241	220
10	30	15349	13200	246	224	204
	35	14294	12293	226	206	188
	40	13254	11398	207	188	172
	45	12266	10549	189	172	157
	20	14519	12486	231	210	192
	25	13687	11771	215	196	178
5	30	12802	11010	199	181	165
	35	11942	10270	184	167	153
	40	11185	9619	170	155	141
	45	10607	9122	160	146	133
	20	12204	10495	188	171	156
	25	11142	9582	169	154	140
0	30	10424	8965	157	143	130
	35	9855	8475	147	134	122
	40	9243	7949	136	124	113
	45	8394	7219	121	110	100
	20	9994	8595	149	136	124
	25	9187	7901	135	123	112
-5	30	8407	7230	122	111	101
	35	7698	6620	110	100	91
	40	7101	6107	100	91	83
	45	6659	5727	92	84	76

* En marche: 0 ÷ +30°C

** Utilisation à titre indicatif. La projection d'air depend de nombreuses facteurs: hauteur de la chambre, type de stockage, positionnement de l'evaporateur etc

Tc: Température de la chambre froide . - Ta : Température externe

P: Capacité réfrigérante - V : Volume de la chambre froide suggere

Dimensioni - Dimensions - Dimensions
Abmessungen - Dimensiones

AS-R340

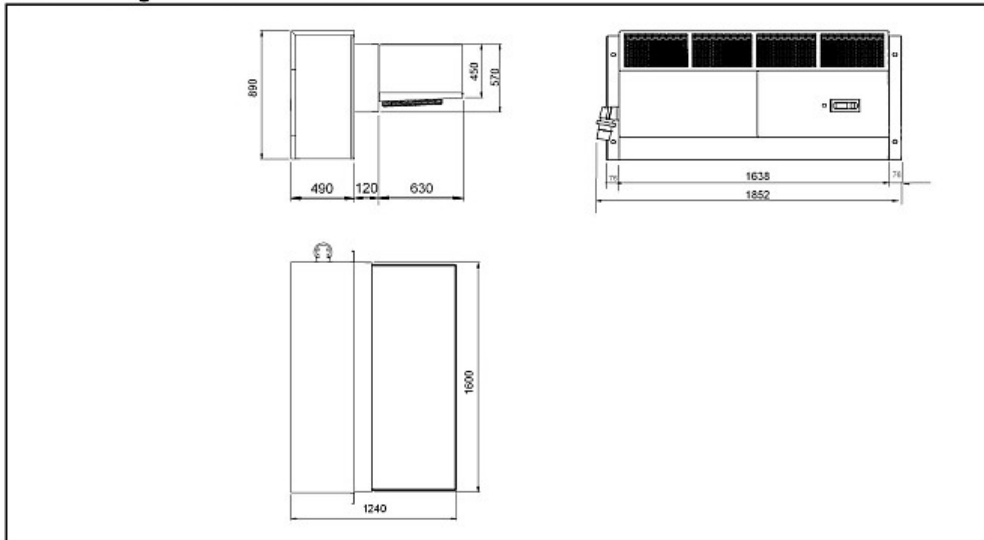

Schema di montaggio - Mounting scheme - Schema de montage
Montageschema - Esquema de montaje

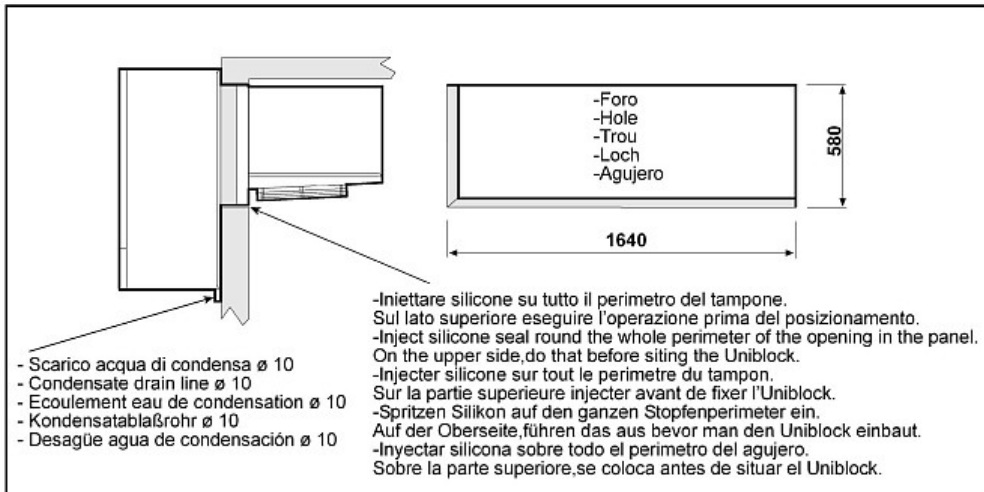

- * Raccomandazioni in sede di installazione e per il controllo fornite sul manuale di installazione
- * To be advised at time of order for factory installation and operating instructions
- * Recommendations au moments d'installations et pour le contrôle fournis sur le manuel d'installation
- * Empfehlungen für die Installationsphase und zur Kontrolle, die im Handbuch zur Installation enthalten sind
- * Por cuanto respecta a recomendaciones de instalación y control ver manual de instalación

Massa e misure imballi - Packing mass and dimensions - Masse et dimensions emballages
Verpackungsmasse und-abmessungen - Masa y medidas del embalaje

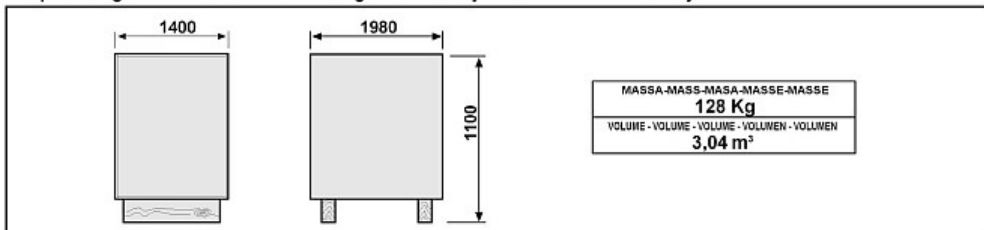

ZANOTTI S.p.A.