



ZANOTTI Spa
Via M.L. King, 30
46020 - Pegognaga (MN) - ITALY
Tel. +39 0376 5551
Fax +39 0376 536554
info@zanotti.com

Cartes technique de la machine

Version 1.47.1

Modèle:

Catégorie:

MAS335T1000E

Unité pour container

Données techniques

Caractéristiques	U.M.	Valeur
Température de travail	°C	+10 ÷ -5
Démarrage		Direct
Tension	Volt-Ph-Hz	400/3N~/50
Absorp. Nominale	kW*	5,30
Absorp. Nominale	Amp*	12,30
Courant de démarrage	Amp	98,0
Courant maxi	Amp	25,7
Réfrigérant		R134a
	GWP	1430
Dégivrez		Gaz chaud
Masse	Kg	222

Compresseur

Type		Hermétique
Puissance nominale	kW	6,3

Condensateur

Débit d'air	m³/h	4000
-------------	------	------

Evaporateur

Débit d'air	m³/h	5800
Projection d'air	m**	10

Catégorie PED		2
---------------	--	---



Liste de puissance

Tc °C	Ta °C	P watt	P Kcal/h	V100 m³	V80 m³	V60 m³
	20	13770	11842	217	197	180
	25	13016	11194	203	185	168
10	30	12171	10467	188	171	156
	35	11335	9748	173	157	144
	40	10606	9121	160	146	133
	45	10084	8672	151	137	125
	20	11767	10120	181	165	150
	25	10748	9243	162	147	134
5	30	10038	8633	150	136	124
	35	9504	8173	141	128	117
	40	9013	7751	132	120	110
	45	8431	7251	122	111	101
	20	9510	8179	141	128	117
	25	8829	7593	129	117	107
0	30	8290	7129	120	109	100
	35	7805	6712	111	101	92
	40	7284	6264	103	94	85
	45	6641	5711	92	84	76
	20	8058	6930	116	106	96
	25	7133	6134	100	91	83
-5	30	6524	5611	90	82	75
	35	6102	5248	83	76	69
	40	5738	4935	77	70	64
	45	5302	4560	70	64	58

* En marche: 0 ÷ +30°C

** Utilisation à titre indicatif. La projection d'air depend de nombreuses facteurs: hauteur de la chambre, type de stockage, positionnement de l'evaporateur etc

Tc: Température de la chambre froide . - Ta : Température externe

P: Capacité réfrigérante - V : Volume de la chambre froide suggere

Dimensioni - Dimensions - Dimensions
Abmessungen - Dimensiones

AS-R335

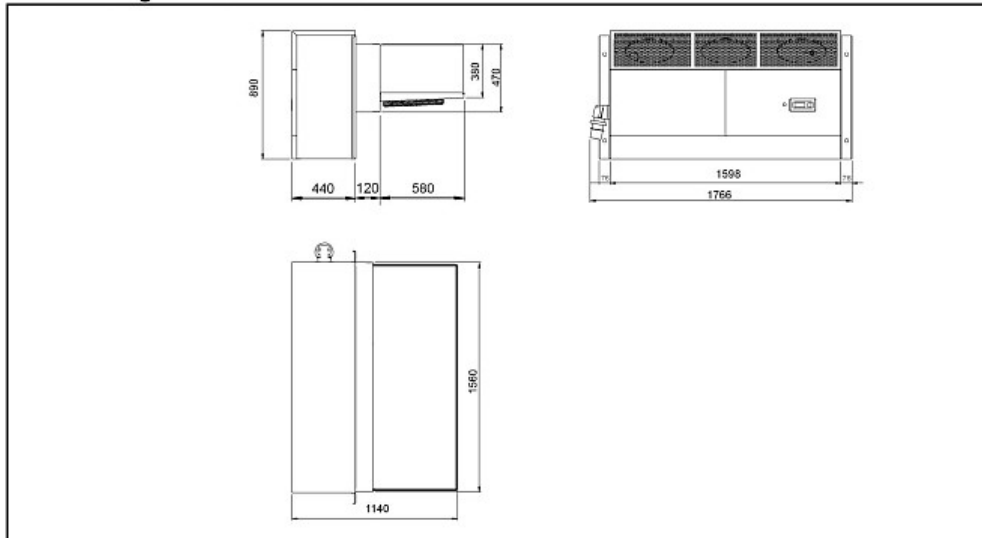

Schema di montaggio - Mounting scheme - Schema de montage
Montageschema - Esquema de montaje

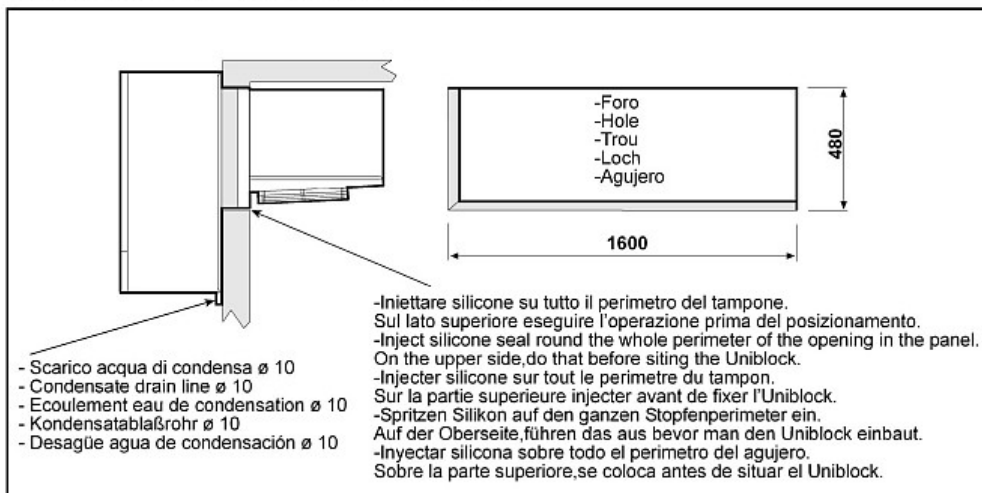

- * Raccomandazioni in sede di installazione e per il controllo fornite sul manuale di installazione
- * To be advised at time of order for factory installation and operating instructions
- * Recommendations au moments d'installations et pour le contrôle fournis sur le manuel d'installation
- * Empfehlungen für die Installationsphase und zur Kontrolle, die im Handbuch zur Installation enthalten sind
- * Por cuanto respecta a recomendaciones de instalación y control ver manual de instalación

Massa e misure imballi - Packing mass and dimensions - Masse et dimensions emballages
Verpackungsmasse und-abmessungen - Masa y medidas del embalaje

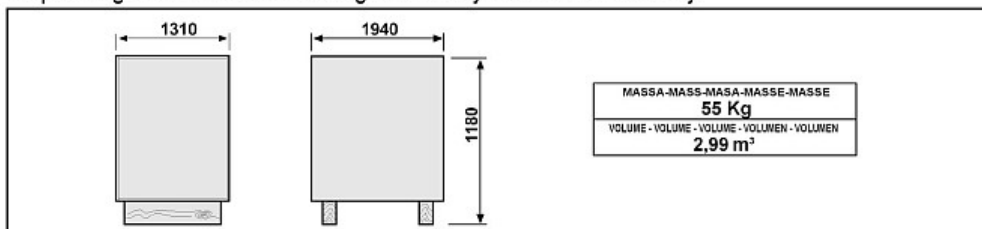

ZANOTTI S.p.A.