

Modèle:

**MAS221N1000E**

Catégorie:

**Unité pour container**

## Données techniques

| Caractéristiques       | U.M.       | Valeur    |
|------------------------|------------|-----------|
| Température de travail | °C         | +10 ÷ -5  |
| Démarrage              |            | Direct    |
| Tension                | Volt-Ph-Hz | 230/1~/50 |
| Absorp. Nominale       | kW*        | 0,90      |
| Absorp. Nominale       | Amp*       | 5,20      |
| Courant de démarrage   | Amp        | 38,0      |
| Courant maxi           | Amp        | 10,8      |
| Réfrigérant            |            | R134a     |
|                        | GWP        | 1430      |
| Dégivrez               |            | Gaz chaud |
| Masse                  | Kg         | 77        |

## Compresseur

|                    |    |            |
|--------------------|----|------------|
| Type               |    | Hermétique |
| Puissance nominale | kW | 0,9        |

## Condensateur

|             |      |      |
|-------------|------|------|
| Débit d'air | m³/h | 1400 |
|-------------|------|------|

## Evaporateur

|                  |      |      |
|------------------|------|------|
| Débit d'air      | m³/h | 1200 |
| Projection d'air | m**  | 4    |

|               |  |   |
|---------------|--|---|
| Catégorie PED |  | 0 |
|---------------|--|---|



## Liste de puissance

| Tc<br>°C | Ta<br>°C | P<br>watt | P<br>Kcal/h | V100<br>m³ | V80<br>m³ | V60<br>m³ |
|----------|----------|-----------|-------------|------------|-----------|-----------|
|          | 20       | 2863      | 2462        | 32         | 29        | 27        |
|          | 25       | 2719      | 2338        | 29         | 26        | 24        |
| 10       | 30       | 2562      | 2203        | 27         | 25        | 22        |
|          | 35       | 2399      | 2063        | 25         | 23        | 21        |
|          | 40       | 2237      | 1924        | 22         | 20        | 18        |
|          | 45       | 2085      | 1793        | 20         | 18        | 17        |
|          | 20       | 2478      | 2131        | 26         | 24        | 22        |
|          | 25       | 2286      | 1966        | 23         | 21        | 19        |
| 5        | 30       | 2159      | 1857        | 21         | 19        | 17        |
|          | 35       | 2061      | 1772        | 19         | 17        | 16        |
|          | 40       | 1954      | 1680        | 18         | 16        | 15        |
|          | 45       | 1802      | 1550        | 17         | 15        | 14        |
|          | 20       | 2105      | 1810        | 20         | 18        | 17        |
|          | 25       | 1948      | 1675        | 18         | 16        | 15        |
| 0        | 30       | 1816      | 1562        | 17         | 15        | 14        |
|          | 35       | 1702      | 1464        | 16         | 15        | 13        |
|          | 40       | 1601      | 1377        | 14         | 13        | 12        |
|          | 45       | 1507      | 1296        | 13         | 12        | 11        |
|          | 20       | 1746      | 1502        | 16         | 15        | 13        |
|          | 25       | 1595      | 1372        | 14         | 13        | 12        |
| -5       | 30       | 1485      | 1277        | 13         | 12        | 11        |
|          | 35       | 1399      | 1203        | 12         | 11        | 10        |
|          | 40       | 1318      | 1133        | 11         | 10        | 9,1       |
|          | 45       | 1225      | 1054        | 9,9        | 9         | 8,2       |

\* En marche: 0 ÷ +30°C

\*\* Utilisation à titre indicatif. La projection d'air depend de nombreuses facteurs: hauteur de la chambre, type de stockage, positionnement de l'evaporateur etc

Tc: Température de la chambre froide . - Ta : Température externe

P: Capacité réfrigérante - V : Volume de la chambre froide suggere

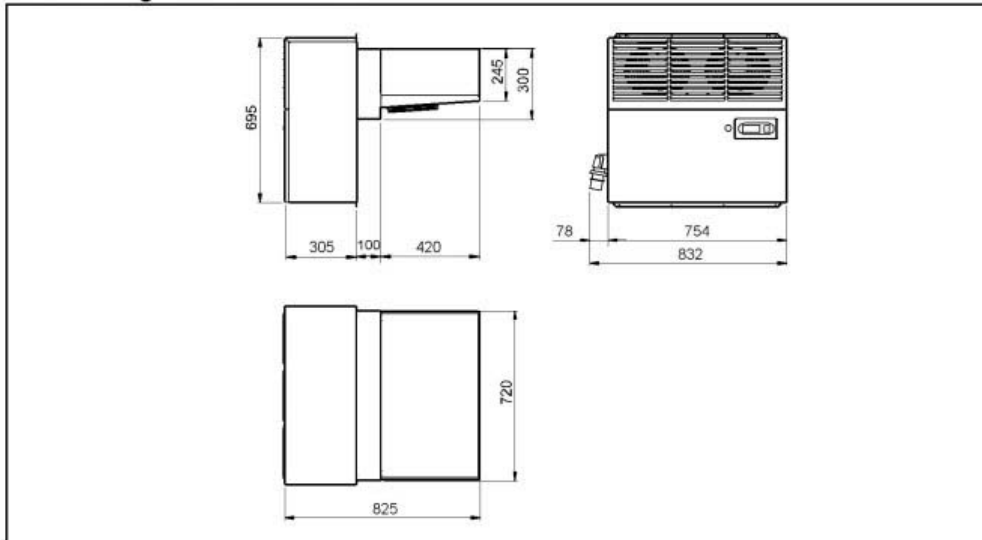

Schema di montaggio - Mounting scheme - Schema de montage  
Montageschema - Esquema de montaje

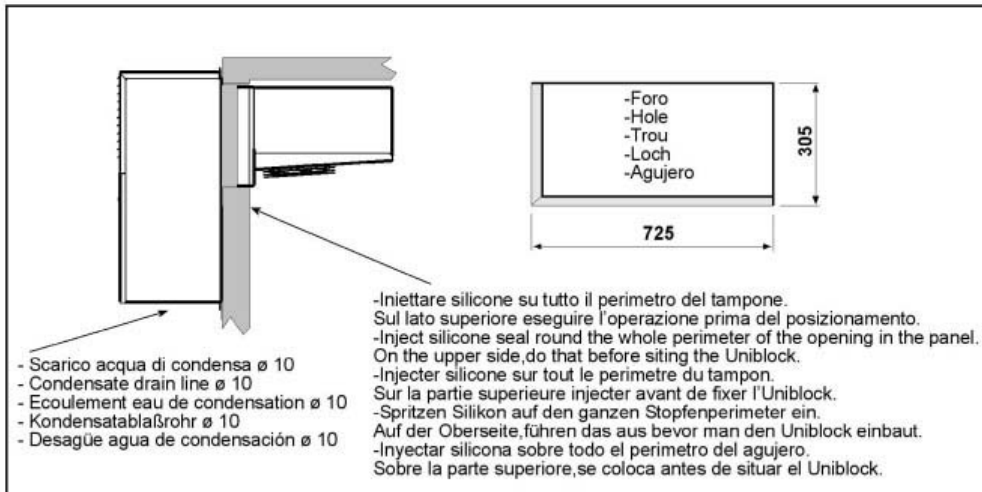

- \* Raccomandazioni in sede di installazione e per il controllo fornite sul manuale di installazione
- \* To be advised at time of order for factory installation and operating instructions
- \* Recommendations au moments d'installations et pour le contrôle fournis sur le manuel d'installation
- \* Empfehlungen für die Installationsphase und zur Kontrolle, die im Handbuch zur Installation enthalten sind
- \* Por cuanto respecta a recomendaciones de instalación y control ver manual de instalación

Massa e misure imballi - Packing mass and dimensions - Masse et dimensions emballages  
Verpackungsmasse und-abmessungen - Masa y medidas del embalaje

