



ZANOTTI Spa
Via M.L. King, 30
46020 - Pegognaga (MN) - ITALY
Tel. +39 0376 5551
Fax +39 0376 536554
info@zanotti.com

Cartes technique de la machine

Version 1.47.1

Modèle:

MAS135T1000E

Catégorie:

Unité pour container

Données techniques

Caractéristiques	U.M.	Valeur
Température de travail	°C	+10 ÷ -5
Démarrage		Direct
Tension	Volt-Ph-Hz	400/3N~/50
Absorp. Nominale	kW*	2,20
Absorp. Nominale	Amp*	5,00
Courant de démarrage	Amp	41,0
Courant maxi	Amp	11,2
Réfrigérant		R134a
	GWP	1430
Dégivrez		Gaz chaud
Masse	Kg	104

Compresseur

Type		Hermétique
Puissance nominale	kW	2,6

Condensateur

Débit d'air	m³/h	1500
-------------	------	------

Evaporateur

Débit d'air	m³/h	2300
Projection d'air	m**	10

Catégorie PED		0
---------------	--	---



Liste de puissance

Tc °C	Ta °C	P watt	P Kcal/h	V100 m³	V80 m³	V60 m³
	20	5366	4615	71	65	59
	25	5125	4408	67	61	56
10	30	4872	4190	63	57	52
	35	4604	3959	59	54	49
	40	4323	3718	54	49	45
	45	4026	3462	50	46	42
	20	4599	3955	59	54	49
	25	4328	3722	54	49	45
5	30	4110	3535	51	46	42
	35	3924	3375	48	44	40
	40	3747	3222	45	41	37
	45	3559	3061	42	38	35
	20	3946	3394	48	44	40
	25	3676	3161	44	40	37
0	30	3492	3003	41	37	34
	35	3340	2872	39	35	32
	40	3169	2725	36	33	30
	45	2924	2515	33	30	27
	20	3336	2869	39	35	32
	25	3058	2630	35	32	29
-5	30	2888	2484	32	29	27
	35	2765	2378	30	27	25
	40	2629	2261	28	25	23
	45	2419	2080	25	23	21

* En marche: 0 ÷ +30°C

** Utilisation à titre indicatif. La projection d'air depend de nombreuses facteurs: hauteur de la chambre, type de stockage, positionnement de l'evaporateur etc

Tc: Température de la chambre froide . - Ta : Température externe

P: Capacité réfrigérante - V : Volume de la chambre froide suggere

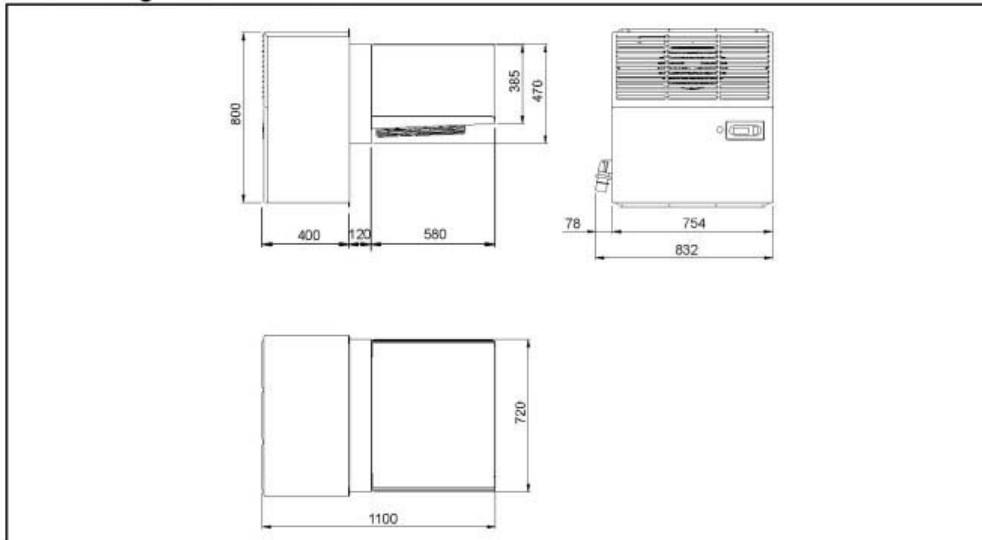

Schema di montaggio - Mounting scheme - Schema de montage
Montageschema - Esquema de montaje

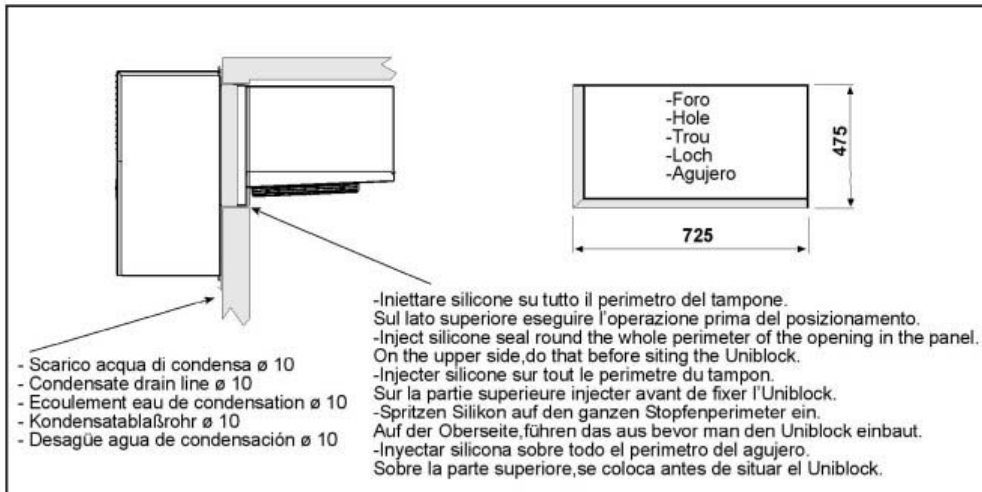

- * Raccomandazioni in sede di installazione e per il controllo fornite sul manuale di installazione
- * To be advised at time of order for factory installation and operating instructions
- * Recommendations au moments d'installations et pour le contrôle fournis sur le manuel d'installation
- * Empfehlungen für die Installationsphase und zur Kontrolle, die im Handbuch zur Installation enthalten sind
- * Por cuanto respecta a recomendaciones de instalación y control ver manual de instalación

Massa e misure imballi - Packing mass and dimensions - Masse et dimensions emballages
Verpackungsmasse und-abmessungen - Masa y medidas del embalaje

