

Modèle:

MAS121T1000E

Catégorie:

Unité pour container

Données techniques

Caractéristiques	U.M.	Valeur
Température de travail	°C	+10 ÷ -5
Démarrage		Direct
Tension	Volt-Ph-Hz	230/1~/50
Absorp. Nominale	kW*	1,10
Absorp. Nominale	Amp*	6,10
Courant de démarrage	Amp	31,0
Courant maxi	Amp	9,2
Réfrigérant		R134a
	GWP	1430
Dégivrez		Gaz chaud
Masse	Kg	53

Compresseur

Type		Hermétique
Puissance nominale	kW	0,6

Condensateur

Débit d'air	m³/h	700
-------------	------	-----

Evaporateur

Débit d'air	m³/h	600
Projection d'air	m**	4

Catégorie PED		0
---------------	--	---



Liste de puissance

Tc °C	Ta °C	P watt	P Kcal/h	V100 m³	V80 m³	V60 m³
	20	1845	1587	17	15	14
	25	1741	1497	16	15	13
10	30	1638	1409	15	14	12
	35	1533	1318	14	13	12
	40	1420	1221	12	11	10
	45	1294	1113	11	10	9,1
	20	1558	1340	14	13	12
	25	1463	1258	13	12	11
5	30	1371	1179	12	11	10
	35	1281	1102	11	10	9,1
	40	1190	1023	9,5	8,6	7,9
	45	1096	943	8,4	7,6	7
	20	1346	1158	11	10	9,1
	25	1225	1054	9,9	9	8,2
0	30	1140	980	8,9	8,1	7,4
	35	1073	923	8,1	7,4	6,7
	40	1005	864	7,4	6,7	6,1
	45	918	789	6,5	5,9	5,4
	20	1133	974	8,8	8	7,3
	25	1003	863	7,4	6,7	6,1
-5	30	919	790	6,5	5,9	5,4
	35	858	738	5,9	5,4	4,9
	40	797	685	5,3	4,8	4,4
	45	716	616	4,5	4,1	3,7

* En marche: 0 ÷ +30°C

** Utilisation à titre indicatif. La projection d'air depend de nombreuses facteurs: hauteur de la chambre, type de stockage, positionnement de l'évaporateur etc

Tc: Température de la chambre froide . - Ta : Température externe

P: Capacité réfrigérante - V : Volume de la chambre froide suggere

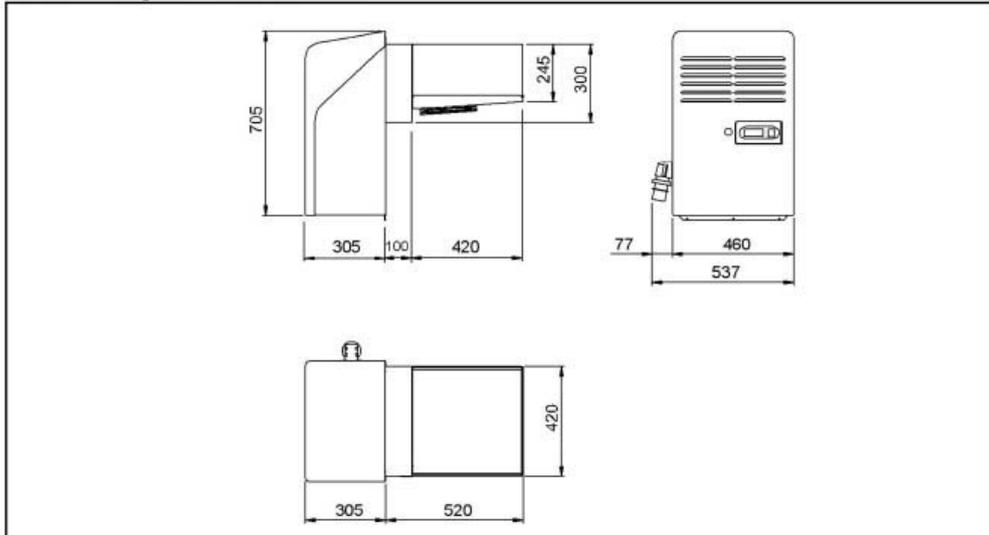

Schema di montaggio - Mounting scheme - Schema de montage
Montageschema - Esquema de montaje

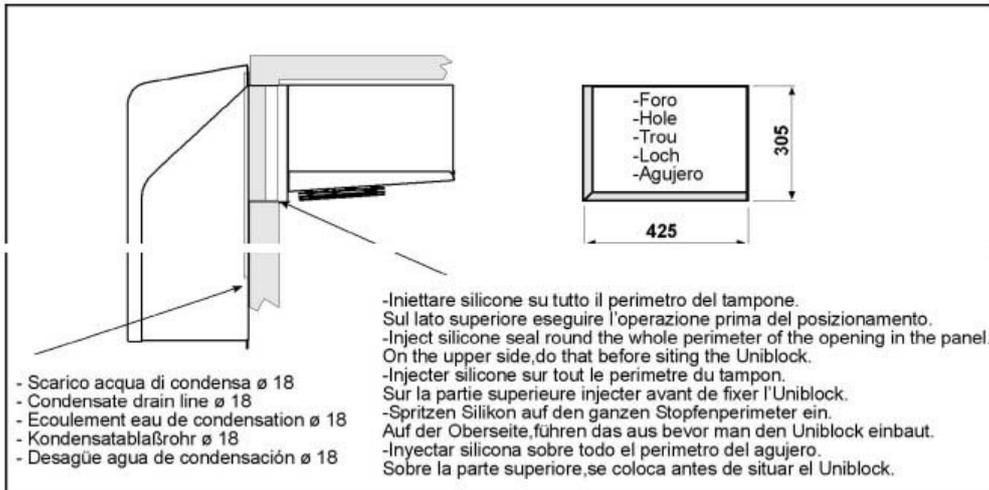

- * Raccomandazioni in sede di installazione e per il controllo fornite sul manuale di installazione
- * To be advised at time of order for factory installation and operating instructions
- * Recommendations au moments d'installations et pour le contrôle fournis sur le manuel d'installation
- * Empfehlungen für die Installationsphase und zur Kontrolle, die im Handbuch zur Installation enthalten sind
- * Por cuanto respecta a recomendaciones de instalación y control ver manual de instalación

Massa e misure imballi - Packing mass and dimensions - Masse et dimensions emballages
Verpackungsmasse und-abmessungen - Masa y medidas del embalaje

