

Modèle:  
**BSB550DB13XX**

Catégorie:  
**Uniblock SB**

## Données techniques

Caractéristiques	U.M.	Valeur
Température de travail	°C	-15 ÷ -25
Démarrage		Direct
Tension	Volt-Ph-Hz	400/3N~/50
Absorp. Nominale	kW*	3,80
Absorp. Nominale	Amp*	8,30
Courant de démarrage	Amp	54,4
Courant maxi	Amp	16,0
Réfrigérant		R452A
	GWP	2140
Dégivrez		Gaz chaud
Masse	Kg	165

## Compresseur

Type		Hermétique
Puissance nominale	kW	3,7

## Condensateur

Débit d'air	m³/h	3200
-------------	------	------

## Evaporateur

Débit d'air	m³/h	3450
Projection d'air	m**	10

Catégorie PED		2
---------------	--	---



## Liste de puissance

Tc °C	Ta °C	P watt	P Kcal/h	V120 m³	V100 m³	V80 m³
	20	6653	5722	112	100	87
	25	6238	5365	101	90	79
-15	30	5807	4994	90	80	70
	35	5360	4610	80	71	62
	40	4898	4212	69	61	54
	20	5648	4857	87	77	68
	25	5270	4532	78	69	61
-20	30	4849	4170	68	61	53
	35	4423	3804	59	53	46
	40	4030	3466	50	44	39
	20	4637	3988	64	57	50
	25	4334	3727	57	51	44
-25	30	3996	3437	49	44	38
	35	3647	3136	42	37	33
	40	3313	2849	35	31	27

\* En marche: -20 ÷ +30°C

\*\* Utilisation à titre indicatif. La projection d'air depend de nombreuses facteurs: hauteur de la chambre, type de stockage, positionnement de l'évaporateur etc

Tc: Température de la chambre froide . - Ta : Température externe

P: Capacité réfrigérante - V : Volume de la chambre froide suggere

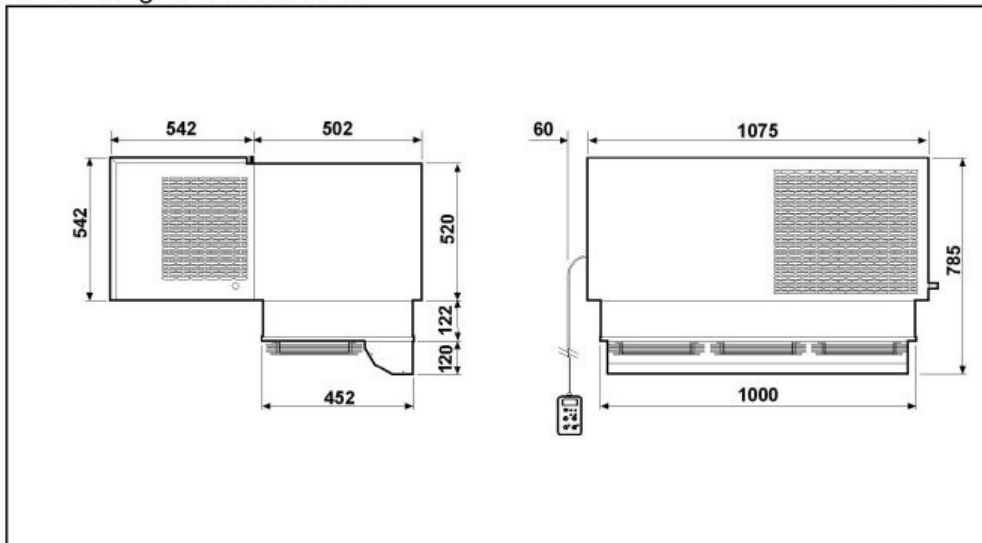

Schema di montaggio - Mounting scheme - Schema de montage  
Montageschema - Esquema de montaje

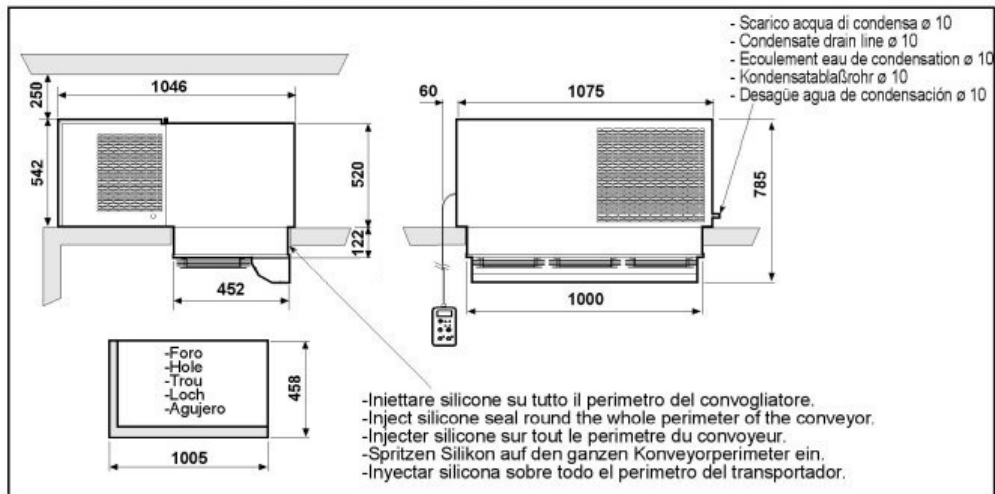

- \* Raccomandazioni in sede di installazione e per il controllo fornite sul manuale di installazione
- \* To be advised at time of order for factory installation and operating instructions
- \* Recommendations au moments d'installations et pour le contrôle fournis sur le manuel d'installation
- \* Empfehlungen für die Installationsphase und zur Kontrolle, die im Handbuch zur Installation enthalten sind
- \* Por cuanto respecta a recomendaciones de instalación y control ver manual de instalación

Massa e misure imballi - Packing mass and dimensions - Masse et dimensions emballages  
Verpackungsmasse und-abmessungen - Masa y medidas del embalaje

