

Modèle:
BSB545DB13XX

Catégorie:
Uniblock SB

Données techniques

Caractéristiques	U.M.	Valeur
Température de travail	°C	-15 ÷ -25
Démarrage		Direct
Tension	Volt-Ph-Hz	400/3N~/50
Absorp. Nominale	kW*	2,80
Absorp. Nominale	Amp*	6,40
Courant de démarrage	Amp	48,4
Courant maxi	Amp	13,8
Réfrigérant		R452A
	GWP	2140
Dégivrez		Gaz chaud
Masse	Kg	162

Compresseur

Type		Hermétique
Puissance nominale	kW	3

Condensateur

Débit d'air	m³/h	3200
-------------	------	------

Evaporateur

Débit d'air	m³/h	3450
Projection d'air	m**	10

Catégorie PED		2
---------------	--	---

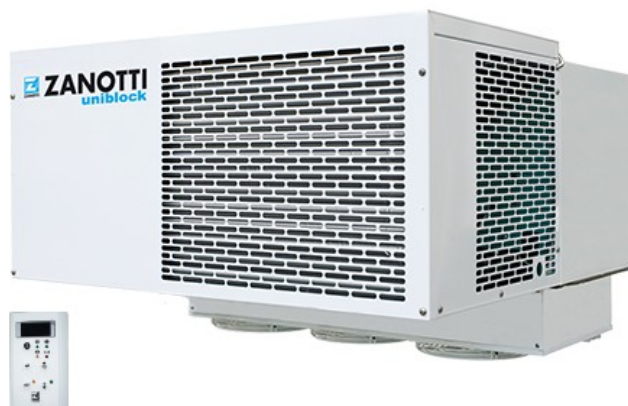

Liste de puissance

Tc °C	Ta °C	P watt	P Kcal/h	V120 m³	V100 m³	V80 m³
	20	5454	4690	83	74	65
	25	5039	4334	73	65	57
-15	30	4676	4021	65	58	51
	35	4325	3720	57	51	44
	40	3949	3396	49	44	38
	20	4515	3883	61	54	48
	25	4221	3630	55	49	43
-20	30	3890	3345	47	42	37
	35	3542	3046	40	36	31
	40	3198	2750	33	29	26
	20	3697	3179	44	39	34
	25	3392	2917	37	33	29
-25	30	3102	2668	31	28	24
	35	2834	2437	26	23	20
	40	2592	2229	21	19	16

* En marche: -20 ÷ +30°C

** Utilisation à titre indicatif. La projection d'air depend de nombreuses facteurs: hauteur de la chambre, type de stockage, positionnement de l'évaporateur etc

Tc: Température de la chambre froide . - Ta : Température externe

P: Capacité réfrigérante - V : Volume de la chambre froide suggere

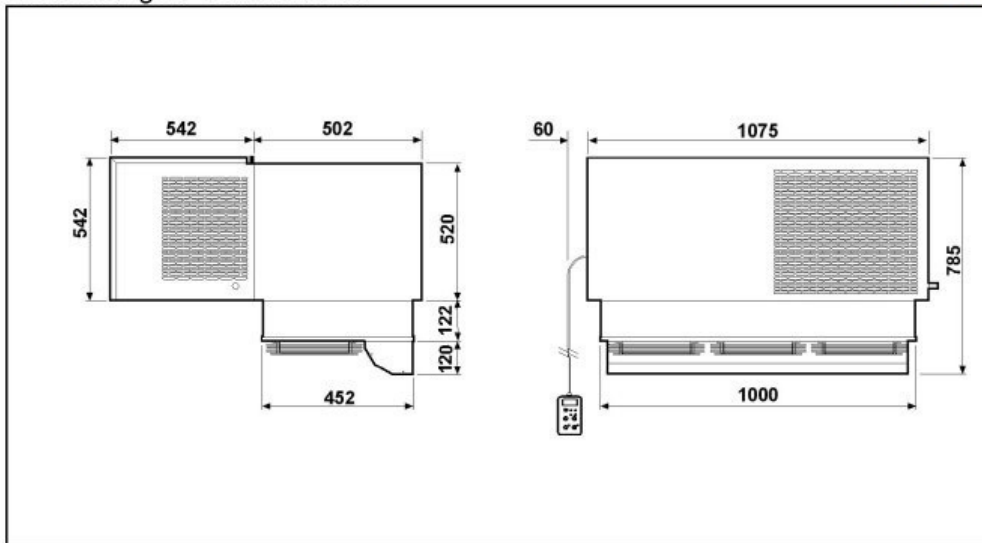

Schema di montaggio - Mounting scheme - Schema de montage
Montageschema - Esquema de montaje

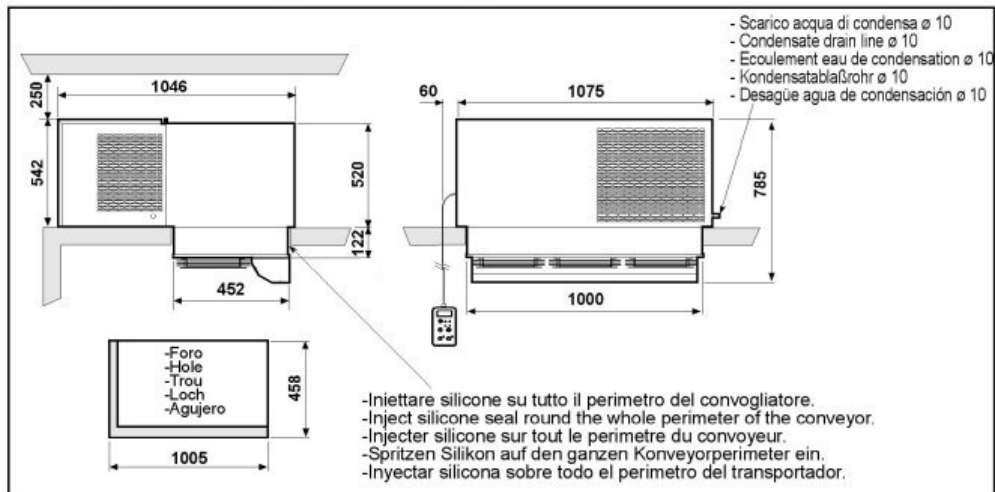

- * Raccomandazioni in sede di installazione e per il controllo fornite sul manuale di installazione
- * To be advised at time of order for factory installation and operating instructions
- * Recommendations au moments d'installations et pour le contrôle fournis sur le manuel d'installation
- * Empfehlungen für die Installationsphase und zur Kontrolle, die im Handbuch zur Installation enthalten sind
- * Por cuanto respecta a recomendaciones de instalación y control ver manual de instalación

Massa e misure imballi - Packing mass and dimensions - Masse et dimensions emballages
Verpackungsmasse und-abmessungen - Masa y medidas del embalaje

