



ZANOTTI Spa
Via M.L. King, 30
46020 - Pegognaga (MN) - ITALY
Tel. +39 0376 5551
Fax +39 0376 536554
info@zanotti.com

Cartes technique de la machine

Version 1.47.1

Modèle:
BSB220DB11XX

Catégorie:
Uniblock SB

Données techniques

Caractéristiques	U.M.	Valeur
Température de travail	°C	-15 ÷ -25
Démarrage		Direct
Tension	Volt-Ph-Hz	400/3N/50
Absorp. Nominale	kW*	1,50
Absorp. Nominale	Amp*	4,30
Courant de démarrage	Amp	27,0
Courant maxi	Amp	8,2
Réfrigérant		R452A
	GWP	2140
Dégivrez		Gaz chaud
Masse	Kg	87

Compresseur

Type		Hermétique
Puissance nominale	kW	1,5

Condensateur

Débit d'air	m³/h	1400
-------------	------	------

Evaporateur

Débit d'air	m³/h	1100
Projection d'air	m**	4

Catégorie PED		0
---------------	--	---



Liste de puissance

Tc °C	Ta °C	P watt	P Kcal/h	V120 m³	V100 m³	V80 m³
	20	2265	1948	20	18	16
	25	2147	1846	18	16	14
-15	30	2009	1728	17	15	13
	35	1861	1600	15	13	12
	40	1709	1470	13	12	10
	45	1563	1344	11	9,8	8,6
	20	1944	1672	16	14	12
	25	1825	1570	14	12	11
-20	30	1699	1461	12	11	9,4
	35	1569	1349	11	9,8	8,6
	40	1437	1236	8,9	7,9	6,9
	45	1306	1123	7,3	6,5	5,7
	20	1647	1416	12	11	9,4
	25	1521	1308	10	8,9	7,8
-25	30	1395	1200	8,5	7,6	6,6
	35	1277	1098	7	6,2	5,5
	40	1169	1005	5,8	5,2	4,5
	45	1078	927	4,8	4,3	3,7

* En marche: -20 ÷ +30°C

** Utilisation à titre indicatif. La projection d'air depend de nombreuses facteurs: hauteur de la chambre, type de stockage, positionnement de l'évaporateur etc

Tc: Température de la chambre froide . - Ta : Température externe

P: Capacité réfrigérante - V : Volume de la chambre froide suggere

Dimensioni - Dimensions - Dimensions
Abmessungen - Dimensiones

SB2

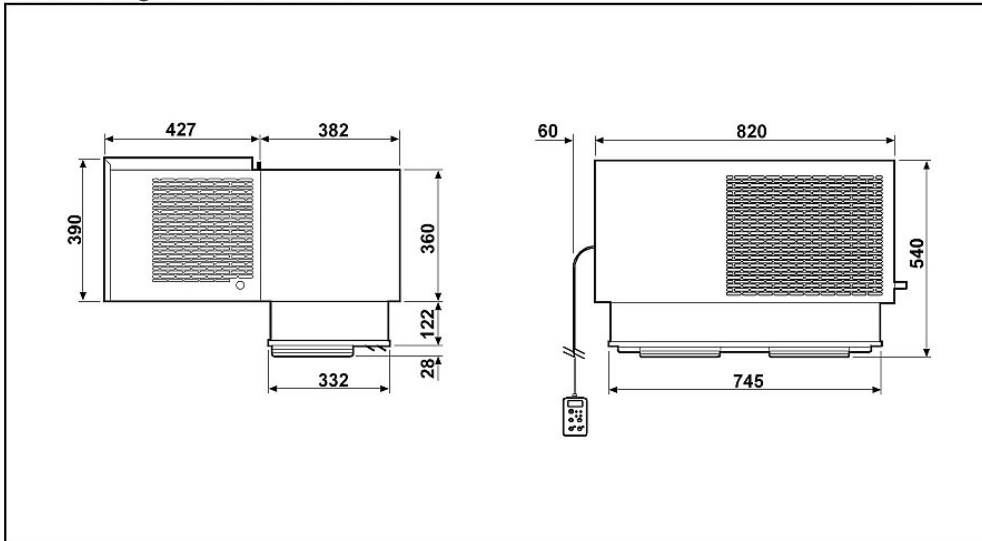

Schema di montaggio - Mounting scheme - Schema de montage
Montageschema - Esquema de montaje

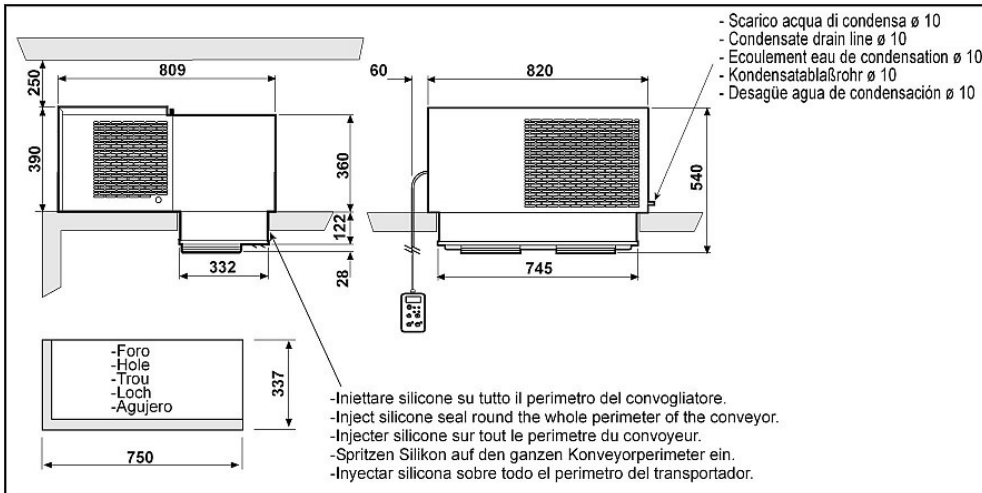

- * Raccomandazioni in sede di installazione e per il controllo fornite sul manuale di installazione
- * To be advised at time of order for factory installation and operating instructions
- * Recommendations au moments d'installations et pour le contrôle fournis sur le manuel d'installation
- * Empfehlungen für die Installationsphase und zur Kontrolle, die im Handbuch zur Installation enthalten sind
- * Por cuanto respecta a recomendaciones de instalación y control ver manual de instalación

Massa e misure imballi - Packing mass and dimensions - Masse et dimensions emballages
Verpackungsmasse und-abmessungen - Masa y medidas del embalaje

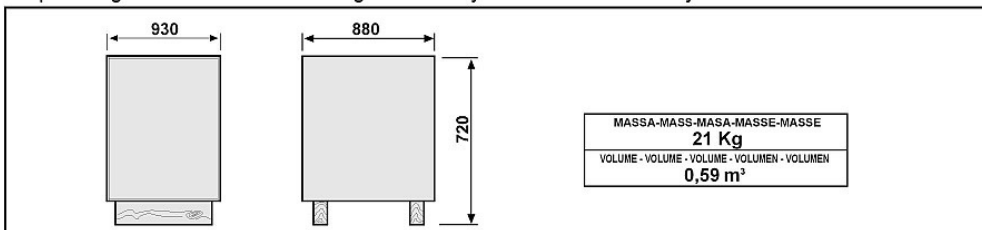

ZANOTTI S.p.A.