



**ZANOTTI Spa**  
Via M.L. King, 30  
46020 - Pegognaga (MN) - ITALY  
Tel. +39 0376 5551  
Fax +39 0376 536554  
info@zanotti.com

## Cartes technique de la machine

Version 1.47.1

Modèle:

**BSB117DA11XX**

Catégorie:

**Uniblock SB**

### Données techniques

Caractéristiques	U.M.	Valeur
Température de travail	°C	-15 ÷ -25
Démarrage		Direct
Tension	Volt-Ph-Hz	230/1/50
Absorp. Nominale	kW*	1,00
Absorp. Nominale	Amp*	6,00
Courant de démarrage	Amp	43,0
Courant maxi	Amp	11,3
Réfrigérant		R452A
	GWP	2140
Dégivrez		Gaz chaud
Masse	Kg	68

### Compresseur

Type		Hermétique
Puissance nominale	kW	1,3

### Condensateur

Débit d'air	m³/h	750
-------------	------	-----

### Evaporateur

Débit d'air	m³/h	550
Projection d'air	m**	4

Catégorie PED		0
---------------	--	---



### Liste de puissance

Tc °C	Ta °C	P watt	P Kcal/h	V120 m³	V100 m³	V80 m³
	20	1532	1318	12	11	9,4
	25	1437	1236	10	8,9	7,8
-15	30	1348	1159	9,1	8,1	7,1
	35	1258	1082	7,9	7	6,2
	40	1159	997	6,8	6,1	5,3
	20	1334	1147	8,9	7,9	6,9
	25	1250	1075	7,9	7	6,2
-20	30	1162	999	6,8	6,1	5,3
	35	1074	924	5,8	5,2	4,5
	40	985	847	4,9	4,4	3,8
	20	1121	964	6,4	5,7	5
	25	1048	901	5,6	5	4,4
-25	30	969	833	4,8	4,3	3,7
	35	886	762	4	3,6	3,1
	40	804	691	3,2	2,8	2,5

\* En marche: -20 ÷ +30°C

\*\* Utilisation à titre indicatif. La projection d'air depend de nombreuses facteurs: hauteur de la chambre, type de stockage, positionnement de l'evaporateur etc

Tc: Température de la chambre froide . - Ta : Température externe

P: Capacité réfrigérante - V : Volume de la chambre froide suggere

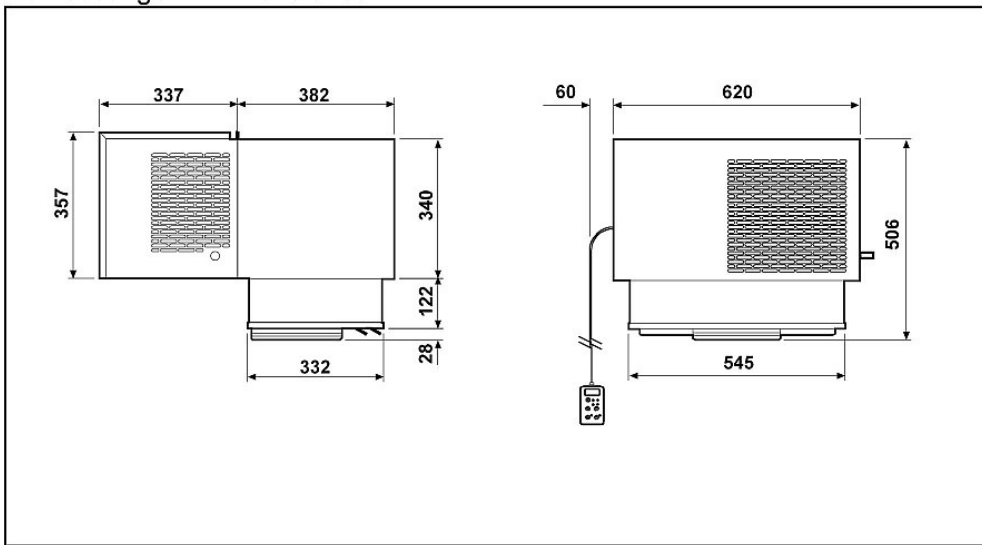

Schema di montaggio - Mounting scheme - Schema de montage  
Montageschema - Esquema de montaje

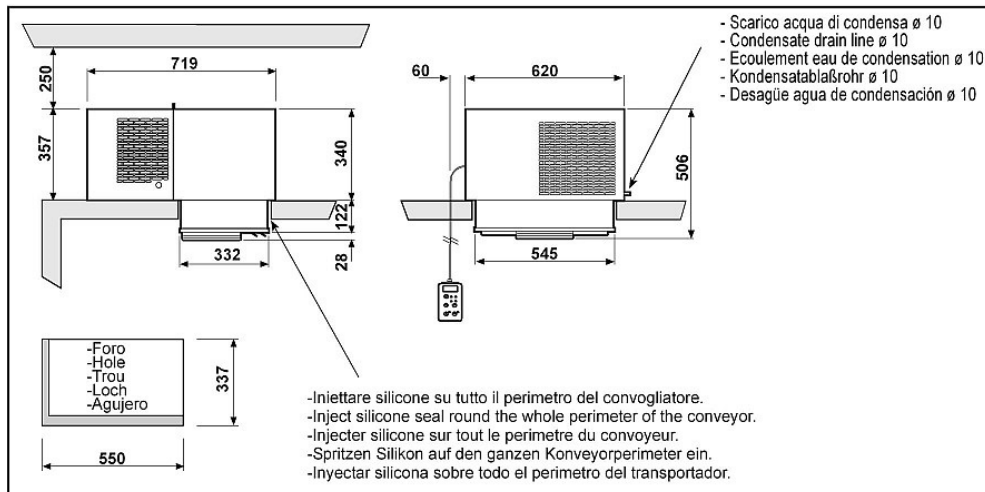

- \* Raccomandazioni in sede di installazione e per il controllo fornite sul manuale di installazione
- \* To be advised at time of order for factory installation and operating instructions
- \* Recommendations au moments d'installations et pour le contrôle fournis sur le manuel d'installation
- \* Empfehlungen für die Installationsphase und zur Kontrolle, die im Handbuch zur Installation enthalten sind
- \* Por cuanto respecta a recomendaciones de instalación y control ver manual de instalación

Massa e misure imballi - Packing mass and dimensions - Masse et dimensions emballages  
Verpackungsmasse und-abmessungen - Masa y medidas del embalaje

