



ZANOTTI Spa
Via M.L. King, 30
46020 - Pegognaga (MN) - ITALY
Tel. +39 0376 5551
Fax +39 0376 536554
info@zanotti.com

Cartes technique de la machine

Version 1.47.1

Modèle:

BGM330DB11XA

Catégorie:

Uniblock GM

Données techniques

Caractéristiques	U.M.	Valeur
Température de travail	°C	-15 ÷ -25
Démarrage		Direct
Tension	Volt-Ph-Hz	400/3N/50
Absorp. Nominale	kW*	1,90
Absorp. Nominale	Amp*	4,30
Courant de démarrage	Amp	31,0
Courant maxi	Amp	8,3
Réfrigérant		R452A
	GWP	2140
Dégivrez		Gaz chaud
Masse	Kg	105

Compresseur

Type		Hermétique
Puissance nominale	kW	2,2

Condensateur

Débit d'air	m³/h	1500
-------------	------	------

Evaporateur

Débit d'air	m³/h	1800
Projection d'air	m**	10

Catégorie PED		0
---------------	--	---



Liste de puissance

Tc °C	Ta °C	P watt	P Kcal/h	V120 m³	V100 m³	V80 m³
	20	3708	3189	53	47	41
	25	3483	2995	48	43	37
-15	30	3272	2814	43	38	34
	35	3052	2625	39	35	30
	40	2801	2409	34	30	27
	45	2498	2148	28	25	22
	20	3131	2693	41	36	32
	25	2917	2509	36	32	28
-20	30	2701	2323	32	28	25
	35	2485	2137	28	25	22
	40	2268	1950	24	21	19
	45	2052	1765	20	18	16
	20	2617	2251	30	27	23
	25	2397	2061	26	23	20
-25	30	2185	1879	22	20	17
	35	1992	1713	19	17	15
	40	1823	1568	17	15	13
	45	1688	1452	15	13	12

* En marche: -20 ÷ +30°C

** Utilisation à titre indicatif. La projection d'air depend de nombreuses facteurs: hauteur de la chambre, type de stockage, positionnement de l'evaporateur etc

Tc: Température de la chambre froide . - Ta : Température externe

P: Capacité réfrigérante - V : Volume de la chambre froide suggere

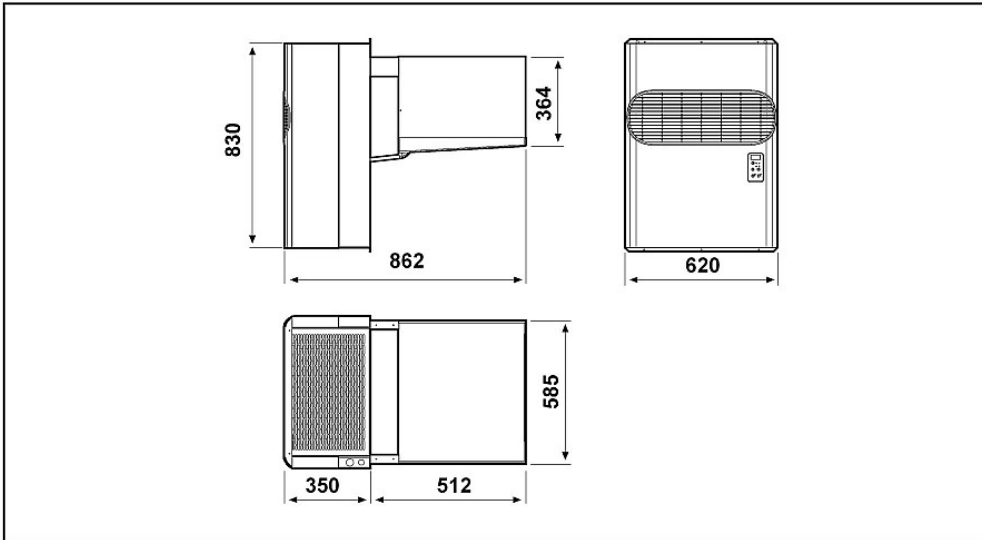

Schema di montaggio - Mounting scheme - Schema de montage
Montageschema - Esquema de montaje

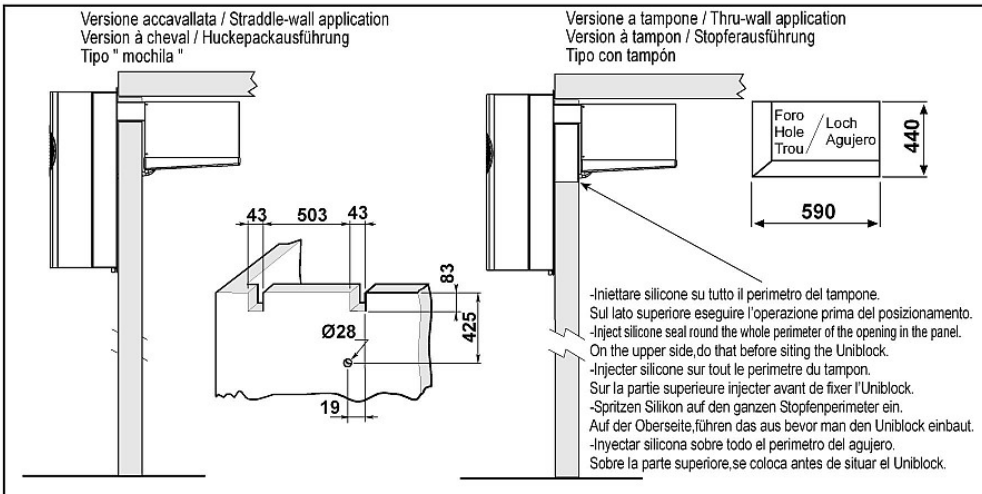

- * Raccomandazioni in sede di installazione e per il controllo fornite sul manuale di installazione
- * To be advised at time of order for factory installation and operating instructions
- * Recommendations au moments d'installations et pour le contrôle fournis sur le manuel d'installation
- * Empfehlungen für die Installationsphase und zur Kontrolle, die im Handbuch zur Installation enthalten sind
- * Por cuanto respecta a recomendaciones de instalación y control ver manual de instalación

Massa e misure imballi - Packing mass and dimensions - Masse et dimensions emballages
Verpackungsmasse und-abmessungen - Masa y medidas del embalaje

