



ZANOTTI Spa
Via M.L. King, 30
46020 - Pegognaga (MN) - ITALY
Tel. +39 0376 5551
Fax +39 0376 536554
info@zanotti.com

Cartes technique de la machine

Version 1.47.1

Modèle:

BGM117DA11XA

Catégorie:

Uniblock GM

Données techniques

Caractéristiques	U.M.	Valeur
Température de travail	°C	-15 ÷ -25
Démarrage		Direct
Tension	Volt-Ph-Hz	230/1/50
Absorp. Nominale	kW*	0,90
Absorp. Nominale	Amp*	5,60
Courant de démarrage	Amp	42,0
Courant maxi	Amp	10,9
Réfrigérant		R452A
	GWP	2140
Dégivrez		Gaz chaud
Masse	Kg	64

Compresseur

Type		Hermétique
Puissance nominale	kW	1,3

Condensateur

Débit d'air	m³/h	600
-------------	------	-----

Evaporateur

Débit d'air	m³/h	600
Projection d'air	m**	4

Catégorie PED		0
---------------	--	---



Liste de puissance

Tc °C	Ta °C	P watt	P Kcal/h	V120 m³	V100 m³	V80 m³
	20	1513	1301	13	12	10
	25	1429	1229	12	11	9,4
-15	30	1341	1153	10	8,9	7,8
	35	1251	1076	9,2	8,2	7,2
	40	1158	996	8,1	7,2	6,3
	45	1066	917	7,1	6,3	5,5
	20	1297	1115	9,8	8,7	7,6
	25	1224	1053	8,9	7,9	6,9
-20	30	1155	993	8,1	7,2	6,3
	35	1081	930	7,2	6,4	5,6
	40	993	854	6,3	5,6	4,9
	45	881	758	5,1	4,5	4
	20	1090	937	7,3	6,5	5,7
	25	1016	874	6,5	5,8	5,1
-25	30	943	811	5,7	5,1	4,4
	35	871	749	5	4,4	3,9
	40	798	686	4,3	3,8	3,4
	45	725	624	3,6	3,2	2,8

* En marche: -20 ÷ +30°C

** Utilisation à titre indicatif. La projection d'air depend de nombreuses facteurs: hauteur de la chambre, type de stockage, positionnement de l'evaporateur etc

Tc: Température de la chambre froide . - Ta : Température externe

P: Capacité réfrigérante - V : Volume de la chambre froide suggere

Dimensioni - Dimensions - Dimensions
Abmessungen - Dimensiones

GM1

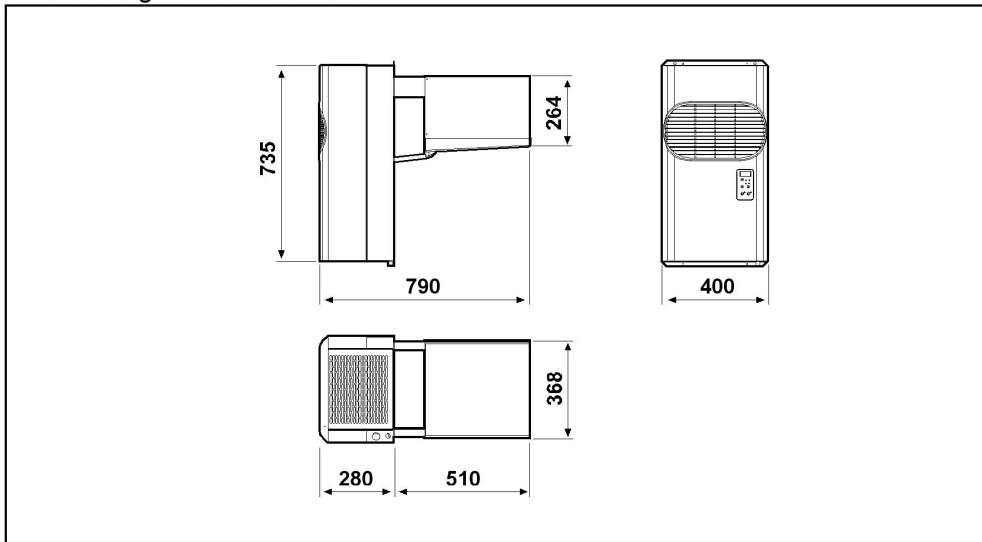

Schema di montaggio - Mounting scheme - Schema de montage
Montageschema - Esquema de montaje

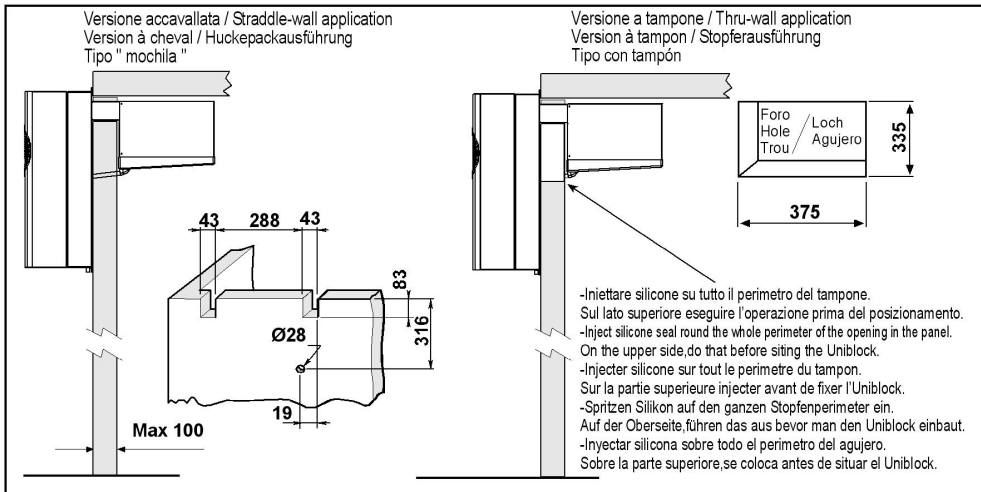

- * Raccomandazioni in sede di installazione e per il controllo fornite sul manuale di installazione
- * To be advised at time of order for factory installation and operating instructions
- * Recommendations au moments d'installations et pour le contrôle fournis sur le manuel d'installation
- * Empfehlungen für die Installationsphase und zur Kontrolle, die im Handbuch zur Installation enthalten sind
- * Por cuanto respecta a recomendaciones de instalación y control ver manual de instalación

Massa e misure imballi - Packing mass and dimensions - Masse et dimensions emballages
Verpackungsmasse und-abmessungen - Masa y medidas del embalaje

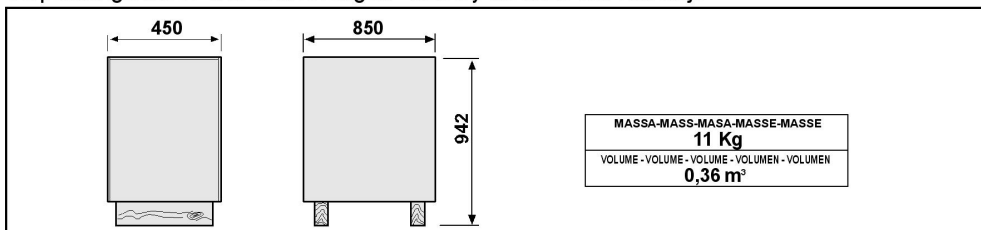

ZANOTTI S.p.A.