



ZANOTTI Spa
Via M.L. King, 30
46020 - Pegognaga (MN) - ITALY
Tel. +39 0376 5551
Fax +39 0376 536554
info@zanotti.com

Cartes technique de la machine

Version 1.47.1

Modèle:

BDB550DB13XX

Catégorie:

Uniblock DB-O

Données techniques

Caractéristiques	U.M.	Valeur
Température de travail	°C	-15 ÷ -25
Démarrage		Direct
Tension	Volt-Ph-Hz	400/3N~/50
Absorp. Nominale	kW*	3,90
Absorp. Nominale	Amp*	8,80
Courant de démarrage	Amp	56,0
Courant maxi	Amp	16,5
Réfrigérant		R452A
	GWP	2140
Dégivrez		Electrique
Résistance pour le dégivrage	watt	3100
Masse de l'unité de condensation	Kg	120
Masse de l'évaporateur	Kg	53

Compresseur

Type		Hermétique
Puissance nominale	kW	3,7

Condensateur

Débit d'air	m³/h	3200
-------------	------	------

Évaporateur

Débit d'air	m³/h	4600
Projection d'air	m**	11

Réservoir liquide standard	lt	10
----------------------------	----	----

Catégorie PED		2
---------------	--	---



Liste de puissance

Tc °C	Ta °C	P watt	P Kcal/h	V120 m³	V100 m³	V80 m³
-15	20	6958	5984	129	115	101
	25	6486	5578	117	104	91
	30	6002	5162	105	93	82
	35	5508	4737	93	83	73
	40	5008	4307	81	72	63
-20	45	4507	3876	70	62	55
	20	5752	4947	99	88	77
	25	5307	4564	88	78	69
	30	4925	4236	80	71	62
	35	4562	3923	71	63	55
-25	40	4174	3590	63	56	49
	45	3718	3197	53	47	41
	20	4730	4068	75	67	58
	25	4340	3732	66	59	51
	30	4011	3449	59	53	46
-25	35	3703	3185	52	46	41
	40	3378	2905	46	41	36
	45	2995	2576	38	34	30

* En marche: -20 ÷ +30°C

** Utilisation à titre indicatif. La projection d'air dépend de nombreuses facteurs: hauteur de la chambre, type de stockage, positionnement de l'évaporateur etc

§ Réservoir liquide: type à distance

Tc: Température de la chambre froide . - Ta : Température externe

P: Capacité réfrigérante - V : Volume de la chambre froide suggere

Dimensioni - Dimensions - Dimensions
Abmessungen - Dimensiones

DB5

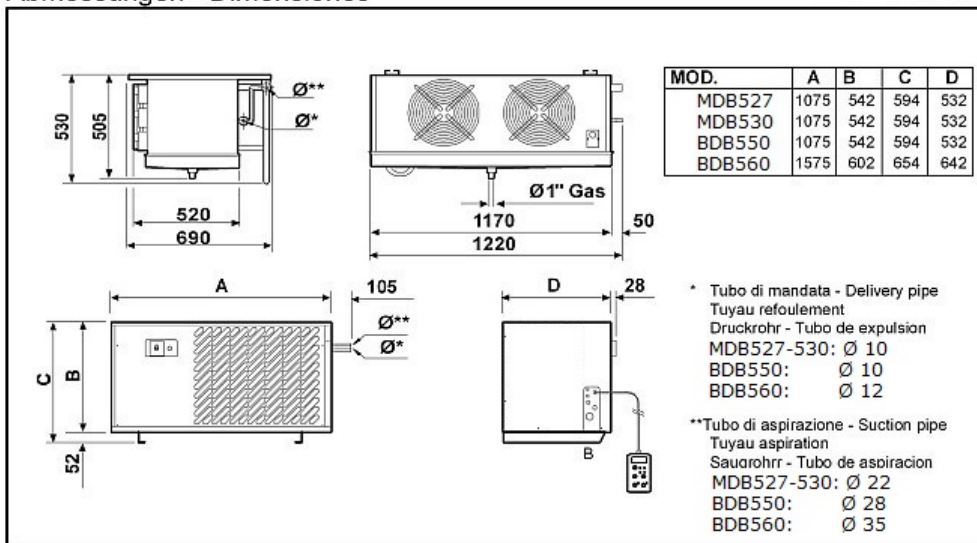

Schema di montaggio - Mounting scheme - Schema de montage
Montageschema - Esquema de montaje

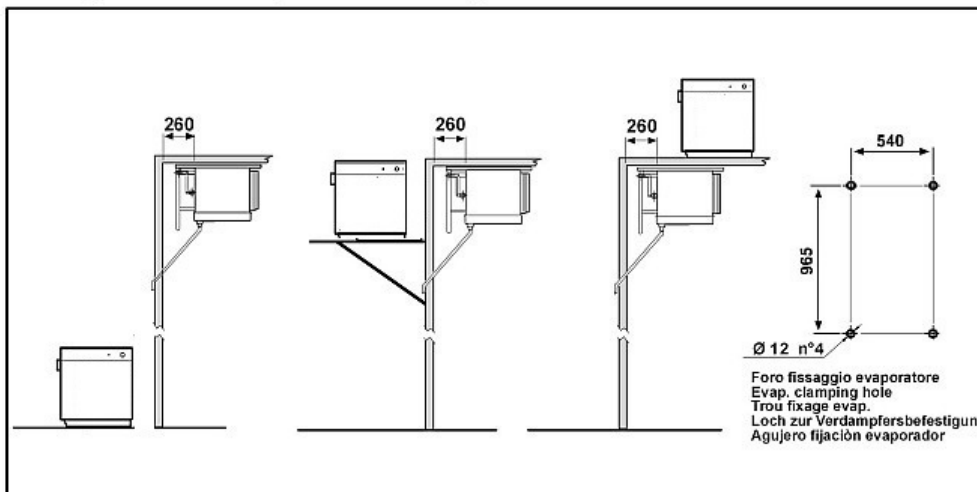

- * Raccomandazioni in sede di installazione e per il controllo fornite sul manuale di installazione
- * To be advised at time of order for factory installation and operating instructions
- * Recommendations au moments d'installations et pour le contrôle fournis sur le manuel d'installation
- * Empfehlungen für die Installationsphase und zur Kontrolle, die im Handbuch zur Installation enthalten sind
- * Por cuanto respecta a recomendaciones de instalación y control ver manual de instalación

Massa e misure imballi - Packing mass and dimensions - Masse et dimensions emballages
Verpackungsmasse und-abmessungen - Masa y medidas del embalaje

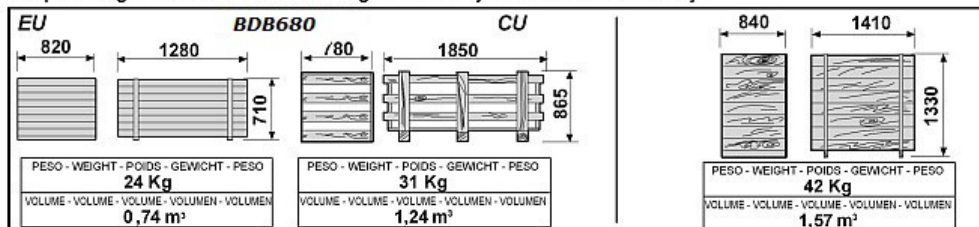

ZANOTTI S.p.A.