



ZANOTTI Spa
Via M.L. King, 30
46020 - Pegognaga (MN) - ITALY
Tel. +39 0376 5551
Fax +39 0376 536554
info@zanotti.com

Cartes technique de la machine

Version 1.47.1

Modèle:

BDB445DB11XX

Catégorie:

Uniblock DB-O

Données techniques

Caractéristiques	U.M.	Valeur
Température de travail	°C	-15 ÷ -25
Démarrage		Direct
Tension	Volt-Ph-Hz	400/3N~/50
Absorp. Nominale	kW*	2,80
Absorp. Nominale	Amp*	6,20
Courant de démarrage	Amp	48,0
Courant maxi	Amp	13,6
Réfrigérant		R452A
	GWP	2140
Dégivrez		Electrique
Résistance pour le dégivrage	watt	1400
Masse de l'unité de condensation	Kg	115
Masse de l'évaporateur	Kg	37

Compresseur

Type		Hermétique
Puissance nominale	kW	3

Condensateur

Débit d'air	m³/h	3150
-------------	------	------

Évaporateur

Débit d'air	m³/h	2300
Projection d'air	m**	12

Réservoir liquide standard	lt	5,6
----------------------------	----	-----

Catégorie PED		2
---------------	--	---



Liste de puissance

Tc °C	Ta °C	P watt	P Kcal/h	V120 m³	V100 m³	V80 m³	
	20	5048	4341	82	73	64	
	25	4641	3991	73	65	57	
	-15	30	4299	3697	65	58	51
		35	3988	3430	59	53	46
		40	3674	3160	52	46	41
	45	3325	2860	45	40	35	
	20	4183	3597	63	56	49	
	25	3903	3357	57	51	44	
	-20	30	3604	3099	50	44	39
		35	3308	2845	44	39	34
	40	3036	2611	39	35	30	
	45	2809	2416	34	30	27	
	20	3439	2958	47	42	37	
	25	3213	2763	42	37	33	
	-25	30	2990	2571	38	34	30
		35	2760	2374	33	29	26
	40	2514	2162	28	25	22	
	45	2242	1928	23	20	18	

* En marche: -20 ÷ +30°C

** Utilisation à titre indicatif. La projection d'air dépend de nombreuses facteurs: hauteur de la chambre, type de stockage, positionnement de l'évaporateur etc

§ Réservoir liquide: type à distance

Tc: Température de la chambre froide . - Ta : Température externe

P: Capacité réfrigérante - V : Volume de la chambre froide suggere

Dimensioni - Dimensions - Dimensions
Abmessungen - Dimensiones

DB4

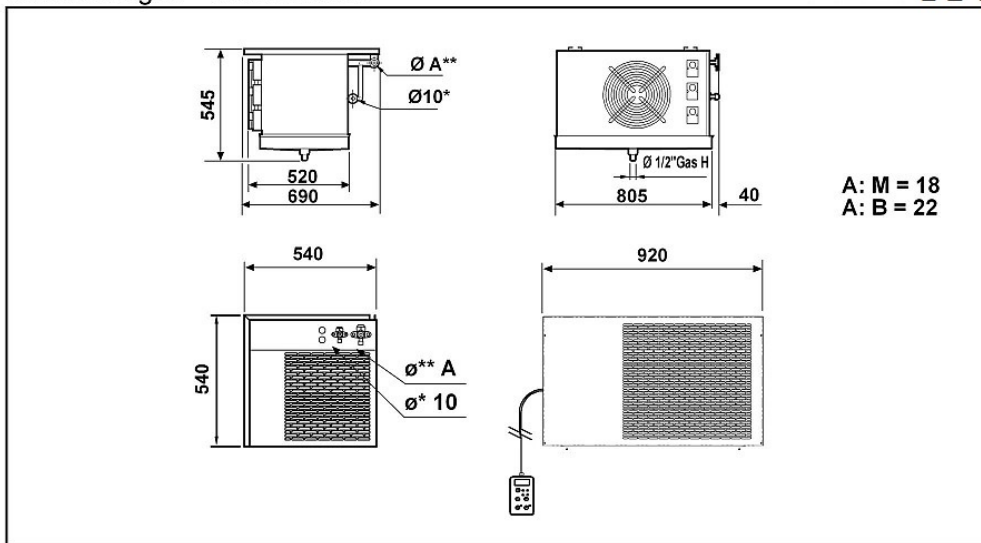

Schema di montaggio - Mounting scheme - Schema de montage
Montageschema - Esquema de montaje

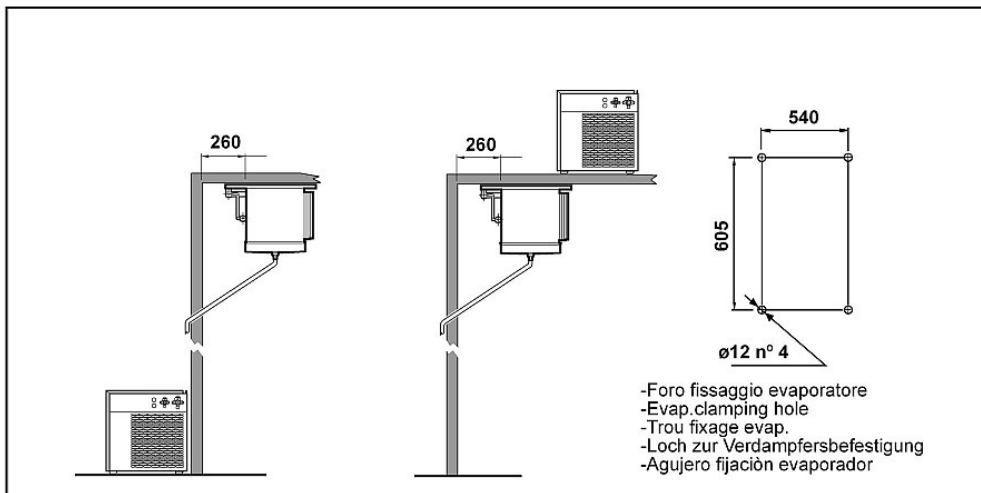

- * Raccomandazioni in sede di installazione e per il controllo fornite sul manuale di installazione
- * To be advised at time of order for factory installation and operating instructions
- * Recommendations au moments d'installations et pour le contrôle fournis sur le manuel d'installation
- * Empfehlungen für die Installationsphase und zur Kontrolle, die im Handbuch zur Installation enthalten sind
- * Por cuanto respecta a recomendaciones de instalación y control ver manual de instalación

Massa e misure imballi - Packing mass and dimensions - Masse et dimensions emballages
Verpackungsmasse und-abmessungen - Masa y medidas del embalaje

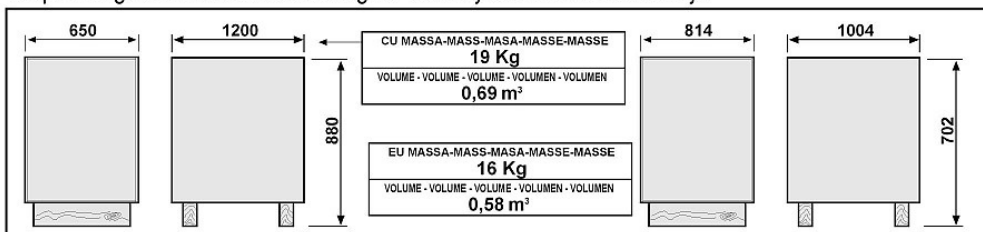

ZANOTTI S.p.A.