



**ZANOTTI Spa**  
Via M.L. King, 30  
46020 - Pegognaga (MN) - ITALY  
Tel. +39 0376 5551  
Fax +39 0376 536554  
info@zanotti.com

## Cartes technique de la machine

Version 1.47.1

Modèle:

**BDB440DB11XX**

Catégorie:

**Uniblock DB-O**

### Données techniques

Caractéristiques	U.M.	Valeur
Température de travail	°C	-15 ÷ -25
Démarrage		Direct
Tension	Volt-Ph-Hz	400/3N~/50
Absorp. Nominale	kW*	2,20
Absorp. Nominale	Amp*	5,20
Courant de démarrage	Amp	35,0
Courant maxi	Amp	11,6
Réfrigérant		R452A
	GWP	2140
Dégivrez		Electrique
Résistance pour le dégivrage	watt	1400
Masse de l'unité de condensation	Kg	115
Masse de l'évaporateur	Kg	37

### Compresseur

Type		Hermétique
Puissance nominale	kW	2,6

### Condensateur

Débit d'air	m³/h	3150
-------------	------	------

### Évaporateur

Débit d'air	m³/h	2300
Projection d'air	m**	12

Réservoir liquide standard	lt	5,6
----------------------------	----	-----

Catégorie PED		2
---------------	--	---



### Liste de puissance

Tc °C	Ta °C	P watt	P Kcal/h	V120 m³	V100 m³	V80 m³
-15	20	4548	3911	71	63	55
	25	4254	3658	64	57	50
	30	3970	3414	58	52	45
	35	3670	3156	52	46	41
	40	3330	2864	45	40	35
-20	45	2924	2515	36	32	28
	20	3818	3283	55	49	43
	25	3553	3056	49	44	38
	30	3283	2823	44	39	34
	35	3006	2585	38	34	30
-25	40	2722	2341	32	28	25
	45	2430	2090	27	24	21
	20	3113	2677	40	36	31
	25	2875	2472	35	31	27
	30	2634	2265	31	28	24
-25	35	2389	2055	26	23	20
	40	2138	1839	21	19	16
	45	1882	1619	18	16	14

\* En marche: -20 ÷ +30°C

\*\* Utilisation à titre indicatif. La projection d'air dépend de nombreuses facteurs: hauteur de la chambre, type de stockage, positionnement de l'évaporateur etc

§ Réservoir liquide: type à distance

Tc: Température de la chambre froide . - Ta : Température externe

P: Capacité réfrigérante - V : Volume de la chambre froide suggere

Dimensioni - Dimensions - Dimensions  
Abmessungen - Dimensiones

**DB4**

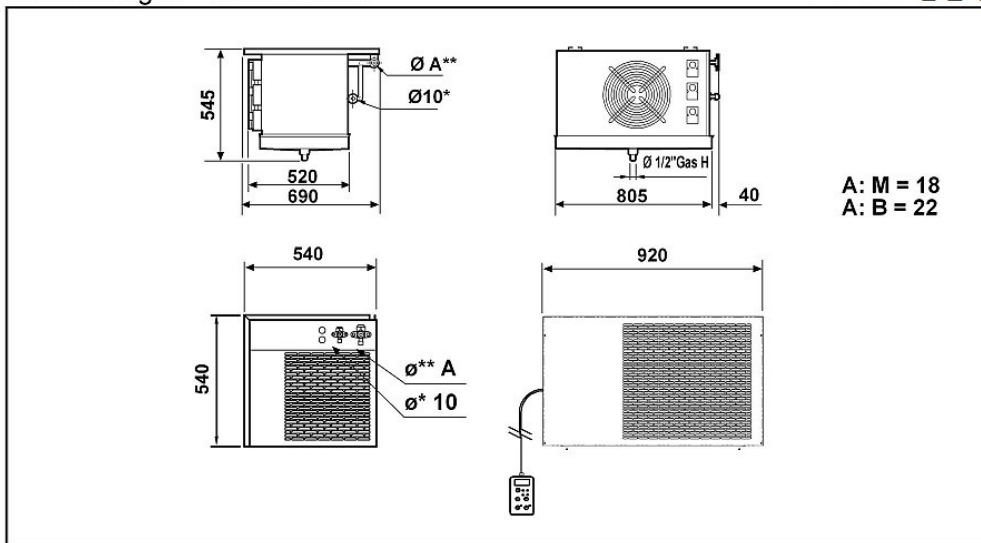

Schema di montaggio - Mounting scheme - Schema de montage  
Montageschema - Esquema de montaje

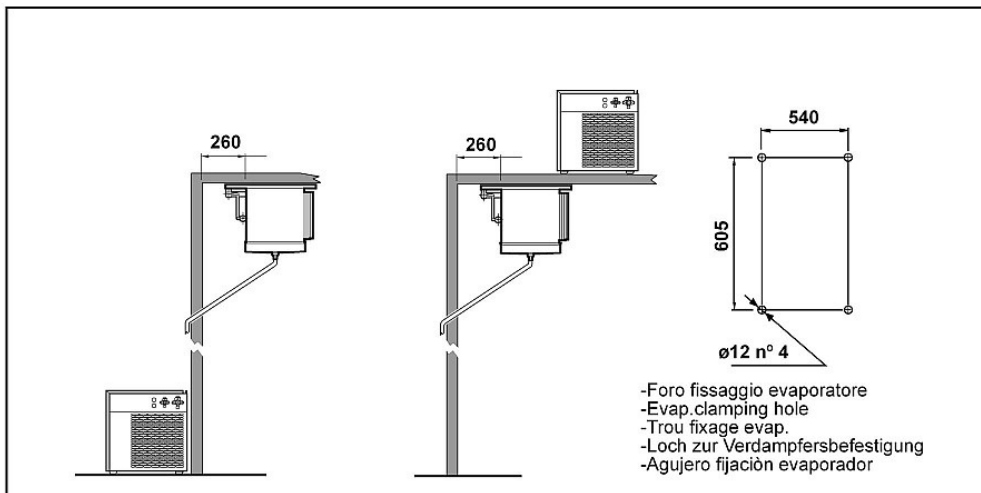

- \* Raccomandazioni in sede di installazione e per il controllo fornite sul manuale di installazione
- \* To be advised at time of order for factory installation and operating instructions
- \* Recommendations au moments d'installations et pour le contrôle fournis sur le manuel d'installation
- \* Empfehlungen für die Installationsphase und zur Kontrolle, die im Handbuch zur Installation enthalten sind
- \* Por cuanto respecta a recomendaciones de instalación y control ver manual de instalación

Massa e misure imballi - Packing mass and dimensions - Masse et dimensions emballages  
Verpackungsmasse und-abmessungen - Masa y medidas del embalaje

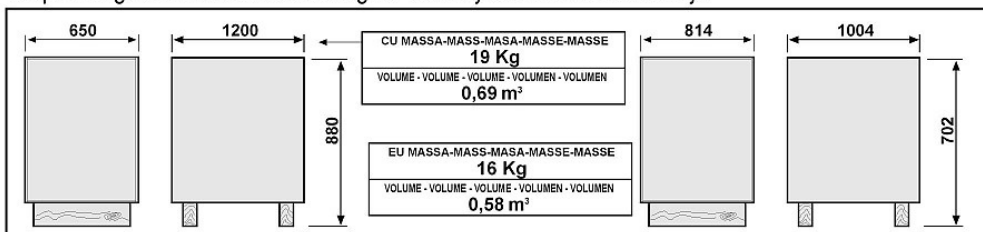

**ZANOTTI S.p.A.**