



**ZANOTTI Spa**  
Via M.L. King, 30  
46020 - Pegognaga (MN) - ITALY  
Tel. +39 0376 5551  
Fax +39 0376 536554  
info@zanotti.com

# Cartes technique de la machine

Version 1.47.1

Modèle:

**BAS135N1000D**

Catégorie:

**Unité pour container**

## Données techniques

Caractéristiques	U.M.	Valeur
Température de travail	°C	-15 ÷ -25
Démarrage		Direct
Tension	Volt-Ph-Hz	400/3N~/50
Absorp. Nominale	kW*	2,10
Absorp. Nominale	Amp*	4,80
Courant de démarrage	Amp	28,0
Courant maxi	Amp	9,6
Réfrigérant		R452A
	GWP	2140
Dégivrez		Gaz chaud
Masse	Kg	106

## Compresseur

Type		Hermétique
Puissance nominale	kW	1,5

## Condensateur

Débit d'air	m³/h	1500
-------------	------	------

## Evaporateur

Débit d'air	m³/h	2300
Projection d'air	m**	10

Catégorie PED		0
---------------	--	---



## Liste de puissance

Tc °C	Ta °C	P watt	P Kcal/h	V120 m³	V100 m³	V80 m³
	20	3426	2946	47	42	37
	25	3221	2770	42	37	33
-15	30	3010	2589	38	34	30
	35	2773	2385	33	29	26
	40	2487	2139	28	25	22
	45	2132	1834	21	19	16
	20	2885	2481	36	32	28
	25	2628	2260	31	28	24
-20	30	2384	2050	26	23	20
	35	2167	1864	22	20	17
	40	1992	1713	19	17	15
	45	1873	1611	18	16	14
	20	2346	2018	25	22	20
	25	2106	1811	21	19	16
-25	30	1908	1641	17	15	13
	35	1730	1488	16	14	12
	40	1553	1336	13	12	10
	45	1354	1164	11	9,8	8,6

\* En marche: -20 ÷ +30°C

\*\* Utilisation à titre indicatif. La projection d'air depend de nombreuses facteurs: hauteur de la chambre, type de stockage, positionnement de l'evaporateur etc

Tc: Température de la chambre froide . - Ta : Température externe

P: Capacité réfrigérante - V : Volume de la chambre froide suggere

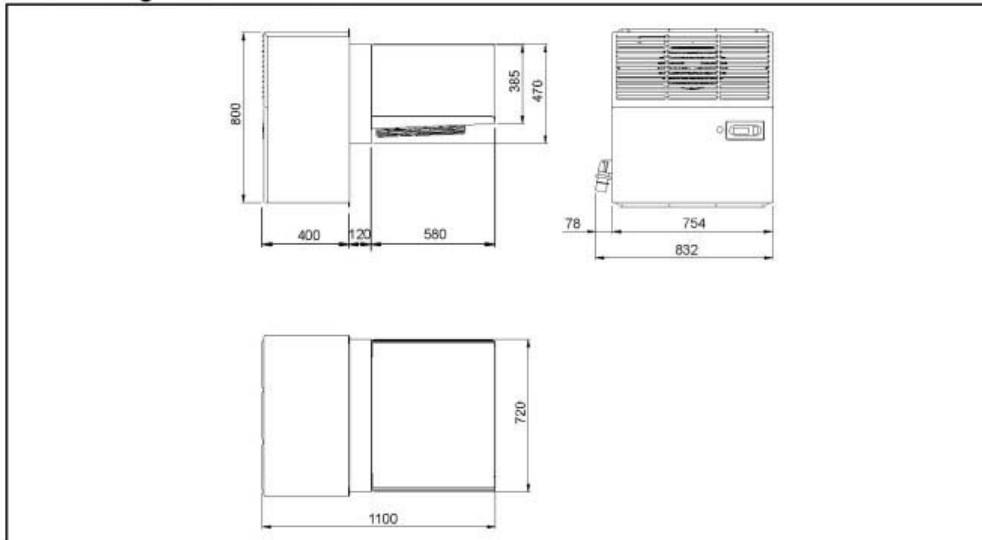

Schema di montaggio - Mounting scheme - Schema de montage  
Montageschema - Esquema de montaje

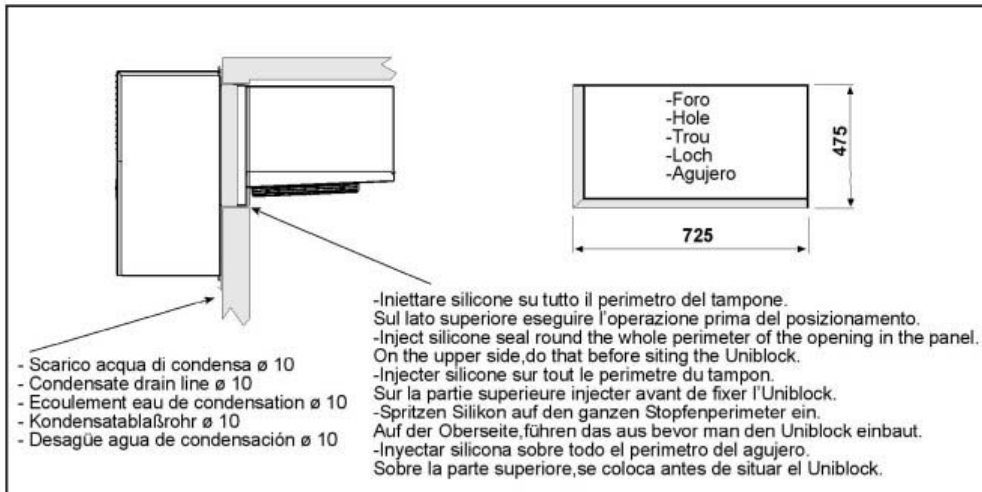

- \* Raccomandazioni in sede di installazione e per il controllo fornite sul manuale di installazione
- \* To be advised at time of order for factory installation and operating instructions
- \* Recommendations au moments d'installations et pour le contrôle fournis sur le manuel d'installation
- \* Empfehlungen für die Installationsphase und zur Kontrolle, die im Handbuch zur Installation enthalten sind
- \* Por cuanto respecta a recomendaciones de instalación y control ver manual de instalación

Massa e misure imballi - Packing mass and dimensions - Masse et dimensions emballages  
Verpackungsmasse und-abmessungen - Masa y medidas del embalaje

