



**ZANOTTI Spa**  
Via M.L. King, 30  
46020 - Pegognaga (MN) - ITALY  
Tel. +39 0376 5551  
Fax +39 0376 536554  
info@zanotti.com

## Cartes technique de la machine

Version 1.47.1

Modèle:

**BAS121T1000D**

Catégorie:

**Unité pour container**

### Données techniques

Caractéristiques	U.M.	Valeur
Température de travail	°C	-15 ÷ -25
Démarrage		Direct
Tension	Volt-Ph-Hz	230/1/50
Absorp. Nominale	kW*	0,60
Absorp. Nominale	Amp*	3,90
Courant de démarrage	Amp	32,0
Courant maxi	Amp	9,2
Réfrigérant		R452A
	GWP	2140
Dégivrez		Gaz chaud
Masse	Kg	61

### Compresseur

Type		Hermétique
Puissance nominale	kW	1,1

### Condensateur

Débit d'air	m³/h	700
-------------	------	-----

### Evaporateur

Débit d'air	m³/h	530
Projection d'air	m**	4

Catégorie PED		0
---------------	--	---



### Liste de puissance

Tc °C	Ta °C	P watt	P Kcal/h	V120 m³	V100 m³	V80 m³
	20	1267	1090	9,4	8,4	7,3
	25	1193	1026	8,5	7,6	6,6
-15	30	1099	945	7,4	6,6	5,8
	35	1000	860	6,3	5,6	4,9
	40	909	782	5,4	4,8	4,2
	45	842	724	4,7	4,2	3,7
	20	1072	922	7,1	6,3	5,5
	25	985	847	6,2	5,5	4,8
-20	30	905	778	5,3	4,7	4,1
	35	831	715	4,6	4,1	3,6
	40	763	656	4	3,6	3,1
	45	699	601	3,4	3	2,7
	20	860	740	4,9	4,4	3,8
	25	814	700	4,4	3,9	3,4
-25	30	744	640	3,8	3,4	3
	35	663	570	3,1	2,8	2,4
	40	590	507	2,5	2,2	2
	45	538	463	2,2	2	1,7

\* En marche: -20 ÷ +30°C

\*\* Utilisation à titre indicatif. La projection d'air depend de nombreuses facteurs: hauteur de la chambre, type de stockage, positionnement de l'évaporateur etc

Tc: Température de la chambre froide . - Ta : Température externe

P: Capacité réfrigérante - V : Volume de la chambre froide suggere

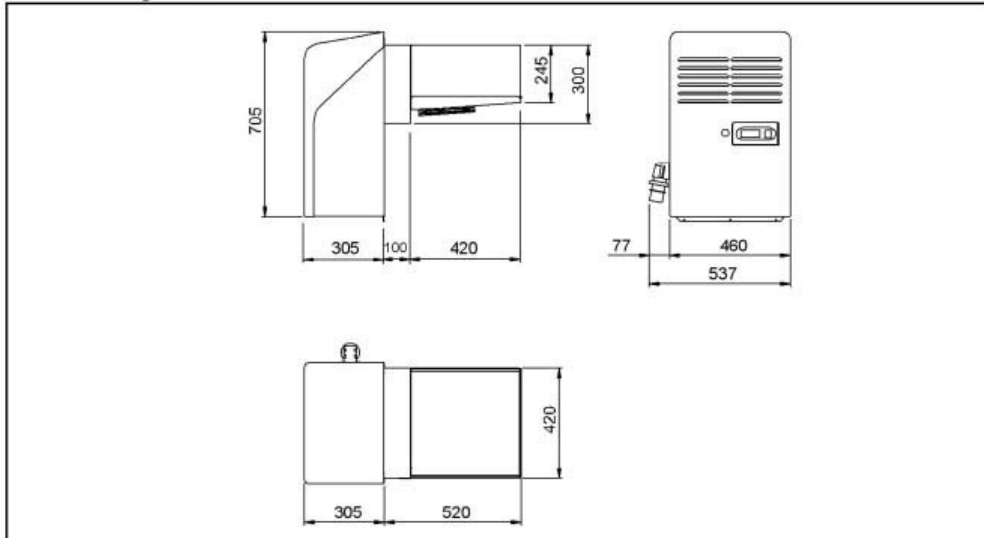

Schema di montaggio - Mounting scheme - Schema de montage  
Montageschema - Esquema de montaje

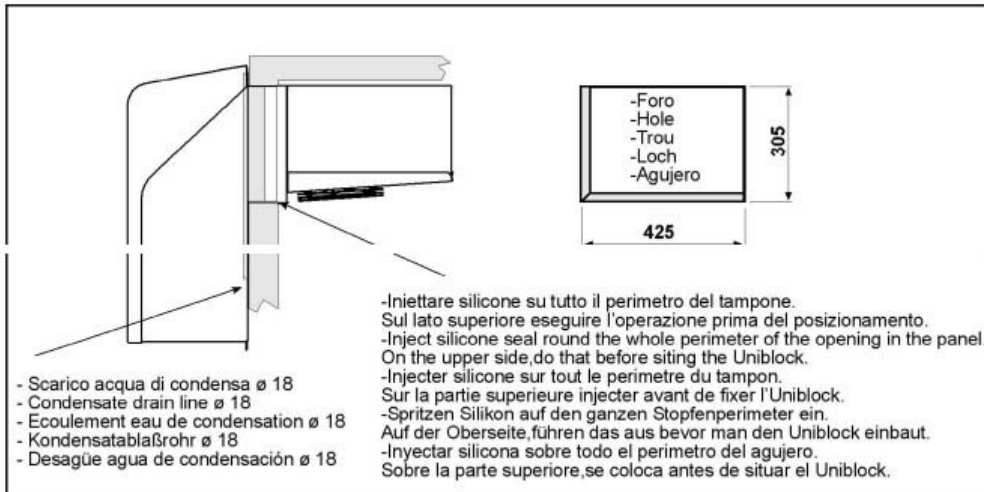

- \* Raccomandazioni in sede di installazione e per il controllo fornite sul manuale di installazione
- \* To be advised at time of order for factory installation and operating instructions
- \* Recommendations au moments d'installations et pour le contrôle fournis sur le manuel d'installation
- \* Empfehlungen für die Installationsphase und zur Kontrolle, die im Handbuch zur Installation enthalten sind
- \* Por cuanto respecta a recomendaciones de instalación y control ver manual de instalación

Massa e misure imballi - Packing mass and dimensions - Masse et dimensions emballages  
Verpackungsmasse und-abmessungen - Masa y medidas del embalaje

